



**LANDMETERSERTIFIKAAT VAN DIE HOEKHOOGTES EN GRENSLYNLENGTES VAN PERSEEL 22**

HOEKHOOGTES IN METER		GRENSLYNLENGTES IN MILLIMETER	
A	350	AB	40000
B	351	BC	48000
C	349	CD	23340
D	349	DE	7500
E	349	EA	44560

- SIMBOOLLEGENDE:**
1. PALMBOOM 
  2. IMMERGROEN BOOM 
  3. PARKERING VIR MENSE MET GESTREMDHEDE 

**LET WEL:**  
Kontrakteurs moet alle afmetings en hoogtes op die terrein bevestig voor daar met die werk begin word. Argitekte moet onmiddellik van enige afwykings in kennis gestel word.

ARGITEK SE HANDTEKENING .....

KLIËNT SE HANDTEKENING .....

**ANTWOORD 21**

In die spasie hieronder, teken, in netjiese vryhand, die SANS 10143 grafiese simbool vir:  
(a) STORT (aansig en plan)  
(b) KRAGPUNT

(a) STORT (aansig en plan)

(b) KRAGPUNT

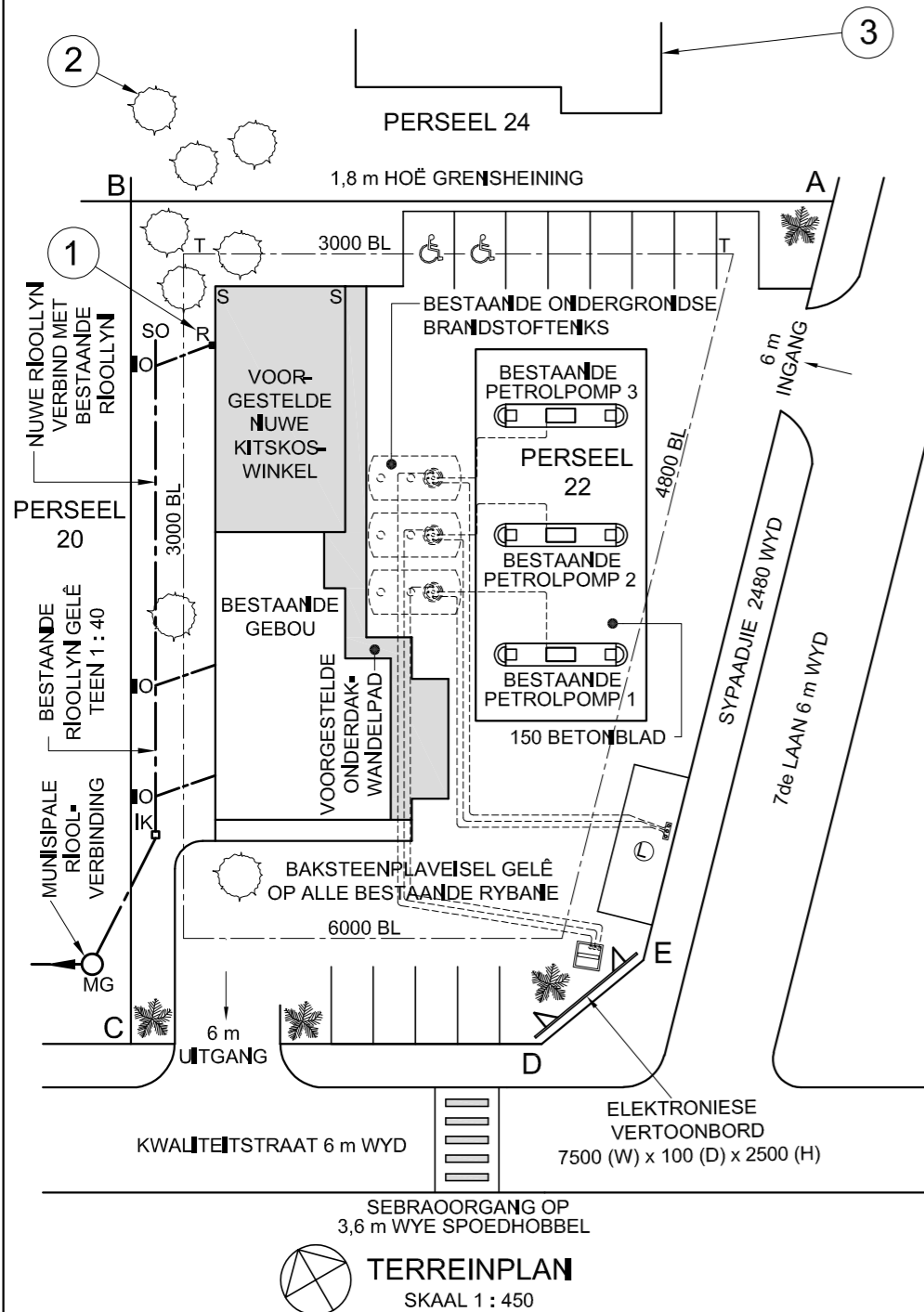

**VRAAG 1: ANALITIES (SIVIEL)**

**Gegee:**

Die terreinplan van 'n bestaande diensstasie met 'n voorgestelde nuwe kitskoswinkel en onderdak-wandelpad, 'n titelpaneel en 'n tabel met vrae. Die tekening is nie volgens die aangeduide skaal voorgestel nie.

**Instruksies:**

Voltooi die tabel hieronder deur die vrae, wat na die bygaande tekening, titelpaneel en siviele inhoud verwys, netjies te beantwoord. [30]

VRAE		ANTWOORDE	
1	Wat is die argitekfirma se e-posadres?	1	
2	Watter skaal is vir die terreinplan aangedui?	1	
3	Wanneer is die eerste hersiening aan die tekening gemaak?	1	
4	In watter straat is die uitgang van die diensstasie?	1	
5	Wat is die hoogte van die hoogste hoek van PERSEEL 22 in meter?	1	
6	Wat is die afwerking op al die bestaande rybane?	1	
7	Hoeveel bestaande ondergrondse brandstoftenks word getoon?	1	
8	Op watter kenmerk in die pad is die sebraoorgang?	1	
9	Wat is die val van die bestaande rioollyn?	1	
10	Wat is die hoogte van die elektroniese vertoonbord in millimeter?	1	
11	Waarvoor staan die afkorting R by 1?	1	
12	Noem die kenmerk by 2.	1	
13	Wat word deur die kenmerk by 3 aangedui?	1	
14	Waraan moet die nuwe rioollyn verbind word?	1	
15	Wat is die dikte van die betonblad in meter?	1	
16	In watter kleur moet nuwe wandelpaie op terreinplanne aangedui word?	1	
17	Watter aansig van die nuwe kitskoswinkel front na 7de Laan?	2	
18	As muur S-S op die nuwe kitskoswinkel 4,8 m vanaf grenslyn AB is, hoe ver is dit vanaf boulyn T-T in millimeter?	2	
19	In die spasie hieronder (ANTWOORD 19), bepaal die omtrek van PERSEEL 22 in meter.	3	
20	In die spasie hieronder (ANTWOORD 20), bepaal die totale oppervlakte van die bestaande gebou in vierkante meter.	3	
21	In die spasie in die titelpaneel (ANTWOORD 21), teken, in netjiese vryhand, die SANS 10143 grafiese simbool vir: (a) STORT (aansig en plan) en (b) KRAGPUNT.	4	
<b>TOTAAL</b>		<b>30</b>	

2	04/02/2023	VERVANG 150 BETONBLAD
1	30/01/2023	NUWE INGANG BYGEOEG
HERSIENING	DATUM	BESKRYWING

**ACE ARGITEKTE**  
ALPINESTRAAT 17  
SPRINGFIELD  
4091  
ACEARG@AFRIKA.COM  
031 208 2456

GEDRUK DEUR: **PRINTVRIEND DRUKKERS**  
DRUKDATUM: **05/02/2023**

TEKENINGTITEL:  
**TERREINPLAN**

PROJEK:  
VOORGESTELDE NUWE KITSKOSWINKEL EN ONDERDAK-WANDELPAD VIR LAHRIE EN VENNOTE, PERSEEL 22, 7de LAAN, KLOOF

PROJEKNUMMER: 72846-23	TEKENINGNUMMER: LA - 787976
DATUM: 28/01/2023	GETEKENI: S MOTALA
NAGESIENI: A BUX	SKAAL: 1 : 450
VERWYSINGSKODE: 12183124	

**ANTWOORD 19**  
Toon ALLE berekeninge.  
(Moet NIE die antwoord afrond NIE.)

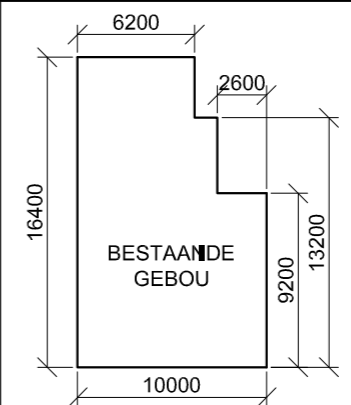

**ANTWOORD 20**  
Toon ALLE berekeninge.  
(Moet NIE die antwoord afrond NIE.)

EKSAMENNUMMER	
EKSAMENNUMMER	<b>2</b>



KRAM

**LANDMETERSERTIFIKAAT VAN DIE HOEKHOOGTES EN GRENSLYNLENGTES VAN ERF 3414**

HOEKHOOGTES IN METER		GRENSLYNLENGTES IN MILLIMETER	
A	1600	AB	24230
B	1600	BC	8370
C	1599	CD	18380
D	1599	DE	31200
E	1601	EA	32400

**SIMBOOLLEGENDE**

	IMMERGROEN BOME
	STRUIKE
	2000 HOË VEILIGHEIDSHEINING
	1800 HOË PALLISADEHEINING

**LET WEL:**  
Kontrakteurs moet alle afmetings en hoogtes op die terrein bevestig voor daar met die werk begin word. Argitekte moet onmiddellik van enige afwykings in kennis gestel word.

ARGITEK SE HANDTEKENING .....

KLIËNT SE HANDTEKENING .....

**ANTWOORD 18**

In die spasie hieronder, teken, in netjiese vryhand, die SANS 10143 arsering (simbool) vir 'n (18.1) SIERSTEENMUUR ('FACE BRICK WALL'), en grafiese simbool vir (18.2) TRAPPE ('STAIRCASE').

18.1

18.2

HERSIENING	DATUM	BESKRYWING	GETEKEN
2	07/01/22	VOEG WATER-METER BY	USA B
1	06/01/22	KLEUR NUWE AANBOUING ROOI	USA B

KOMBELLA, JOUBERT & MINNAAR  
ARCHITECTONIESE ONTWERP  
BORCHARDSWEG 365  
ERASMA  
0183  
012 685 1857 www.kjmontwerp.co.za

GEDRUK DEUR: STEVENS DRUKKERS  
DRUKDATUM: 08/01/2022

TEKENINGTITEL:  
**TERREINPLAN**

PROJEK:  
VOORGESTELDE NUWE AANBOUING VIR MNR. N KEENAN OP ERF 3414, DOMBEYASTRAAT 21, HARRISMITH

PROJEKNOMMER: FTW2022-59  
TEKENINGNOMMER: 1 VAN 5

DATUM: 05/01/2022  
GETEKEN: CASPER  
NAGESIEN: ANNIE Q  
SKAAL: 1 : 350

VERWYSINGSKODE: K1N-2022

**VRAAG 1: ANALITIES (SIVIEL)**

**Gegee:**

Die terreinplan van 'n bestaande huis met 'n voorgestelde nuwe aanbouing, 'n titelpaneel en 'n tabel met vrae. Die tekening is nie volgens die aangeduide skaal voorgestel nie.

**Instruksies:**

Voltooi die tabel hieronder deur die vrae, wat na die bygaande tekening, titelpaneel en siviele inhoud verwys, netjies te beantwoord. [30]

VRAE		ANTWOORDE	
1	Waarna verwys die nommer FTW2022-59?	1	
2	Wie is die kliënt?	1	
3	Wat is die titel van die tekening?	1	
4	Wat het op 08/01/2022 gebeur?	1	
5	Wie was verantwoordelik vir die voorbereiding van die hersienings van die tekening?	1	
6	Hoe wyd is die padreserwe in millimeter?	1	
7	Wie se handtekening word op die terreinplan vereis?	2	
8	Hoeveel nuwe inspeksioë word op die terreinplan getoon?	1	
9	Waarvoor staan die afkorting RWAP?	1	
10	Watter hoek van ERF 3414 is die hoogste?	1	
11	Bepaal die kortste afstand vanaf die voorgestelde nuwe aanbouing tot by grenslyn AB in meter.	1	
12	Wat word in BLOU op vloerplanne en/of snitte aangedui?	2	
13	Noem die kenmerk by 1.	1	
14	Wat word deur die boë by 2 aangedui?	1	
15	Noem die kenmerk by 3.	1	
16	Wat word deur die verhouding 1 : 40 op die nuwe rioollyn aangedui?	1	
17	Watter aansig van die bestaande huis front na die N3 nasionale pad?	2	
18	In die spasie in die titelblok (ANTWOORD 18), teken, in netjiese vryhand die SANS 10143 arsering (simbool) vir 'n (18.1) SIERSTEENMUUR ('FACE BRICK WALL'), en grafiese simbool vir (18.2) TRAPPE ('STAIRCASE').	4	
19	In die spasie hieronder (ANTWOORD 19), bepaal die totale lengte van die 1800 hoë pallisadeheining wat vir ERF 3414 benodig word, in meter.	3	
20	In die spasie hieronder (ANTWOORD 20), bepaal, in vierkante meter, die totale oppervlakte van die huis met die nuwe aanbouing ingesluit. Toon die antwoord tot TWEE desimale plekke.	3	
<b>TOTAAL</b>		<b>30</b>	

**ANTWOORD 19**  
Toon ALLE berekeninge.

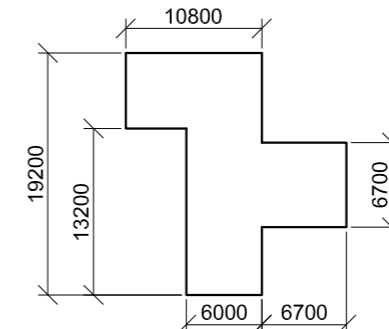

**ANTWOORD 20**  
Toon ALLE berekeninge.

EKSAMENNOMMER	
EKSAMENNOMMER	2

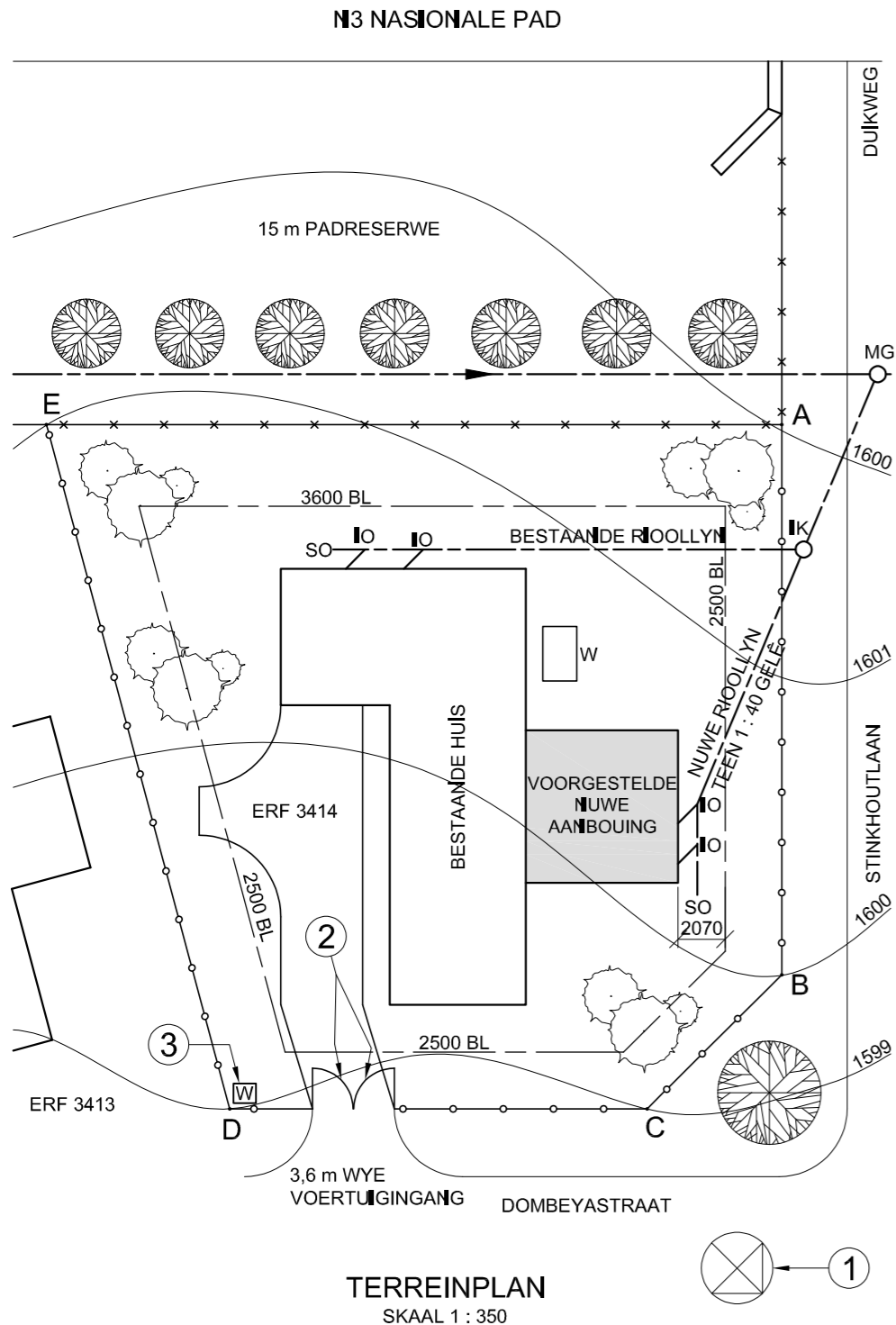

KRAM

**LANDMETERSERTIFIKAAT VAN DIE HOEKHOOGTES EN GRENSLYNLENGTES VAN ERF 108**

HOEKHOOGTES IN METER		GRENSLYNLENGTES IN METER	
A	21	AB	117,7
B	19	BC	13,7
C	18,8	CD	115,1
D	18,8	DE	8,3
E	?	EF	88,3
F	17,3	FG	39,7
G	17,7	GA	102,8

**SIMBOOLLEGENDE:**

- PALMBOOM
- IMMERGROEN BOOM
- BAKSTEEN-PLAVASEL
- INTERNE HEINING
- 2 m HOË GRENSHEINING
- PARKERING VIR GESTREMDE PERSONE

LET WEL:  
Kontrakteurs moet alle afmetings en hoogtes op die terrein bevestig voor daar met die werk begin word. Argitekke moet onmiddellik van enige afwykings in kennis gestel word.

ARGITEK SE HANDTEKENING .....

KLIËNT SE HANDTEKENING .....

**ANTWOORD 20**

In die spasie hieronder, teken, in netjiese vryhand, die SANS 10143 grafiese simbool vir 'n:  
20.1 NOORDPUNT  
20.2 TWEERIGTINGSKAKELAAR

20.1 NOORDPUNT

20.2 TWEERIGTINGSKAKELAAR

**VRAAG 1: ANALITIES (SIMEL)**

**Gegee:**

Die terreinplan van 'n voorgestelde nuwe hospitaal, 'n titelpaneel en 'n tabel met vrae. Die tekening is nie volgens die aangeduide skaal voorgestel nie.

**Instruksies:**

Voltooi die tabel hieronder deur die vrae, wat na die bygaande tekening, titelpaneel en siviele inhoud verwys, netjies te beantwoord. **[30]**

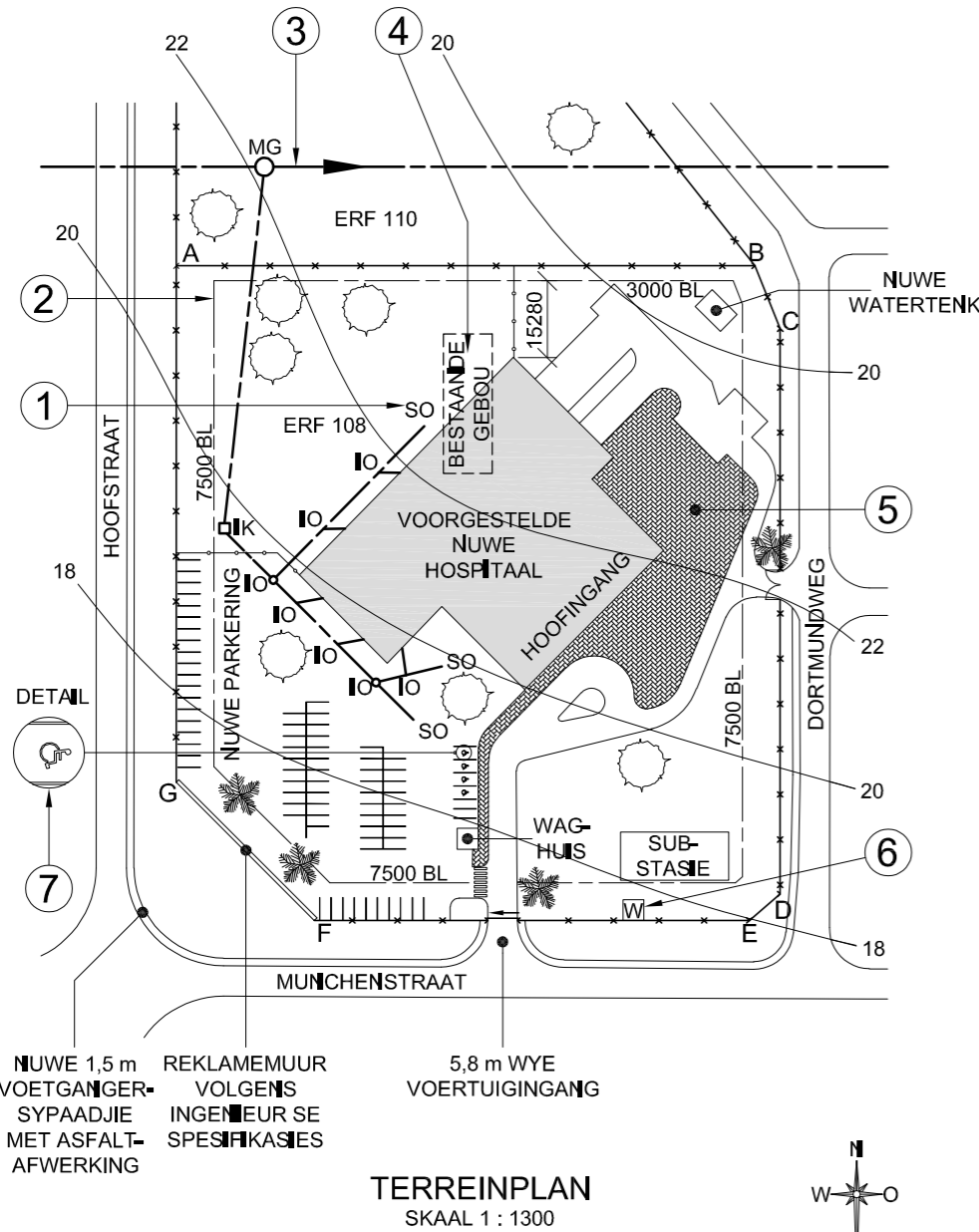

NUWE 1,5 m REKLAMEMUUR VOLGENS INGENIEUR SE SPESIFIKASIES  
VOETGANGER-SYPAADJIE MET ASFALT-AFWERKING

5,8 m WYE VOERTUIGINGANG

**TERREINPLAN**  
SKAAL 1 : 1300

1	2021-09-20	VOEG PARKERING VIR GESTREMDE PERSONE BY
HERSIENING	DATUM	BESKRYWING
<b>MULLER ARGITEKTE</b> ALLIANZWEG 63 NEW GERMANY 4001 <small>www.carlarch.co.za 098 765 4321</small>		
GEDRUK DEUR: CREATE DRUKKERS (EMDS.) BPK.		DRUKDATUM: 2021-09-30
TEKENINGTITEL: <b>TERREINPLAN</b>		
PROJEK: VOORGESTELDE NUWE HOSPITAAL VIR DR. W ZULU & VENNOTE OP ERF 108, MUNCHENSTRAAT 7, SYRINGER, 4002		
PROJEKNOMMER: CR 20200401-7	TEKENINGNOMMER: 001-TU	
DATUM: 2021-09-13	GETEKENE: EINSTEIN	NAGESIEN: PLATO
SKAAL: 1 : 1300		
VERWYSINGSKODE: 884939		

VRAE		ANTWOORDE	
1	Wat is die verwysingskode van die tekening?	1	
2	Watter skaal is vir die terreinplan aangedui?	1	
3	Met verwysing na die titelpaneel, waarna verwys CR 20200401-7?	1	
4	Watter argiteksfirma was verantwoordelik vir die ontwerp van die nuwe hospitaal?	1	
5	Wat word deur die pyl op die gelyk na Munchenstraat aangedui?	1	
6	Waarvoor staan die afkorting SO by 1?	1	
7	Wat is die hoogte van die grensheining in millimeter?	1	
8	Noem die kenmerk by 2.	1	
9	Noem die kenmerk by 3.	1	
10	Wat moet met die bestaande gebou by 4 gebeur?	1	
11	Watter afwerking word by 5 vereis?	1	
12	Noem die kenmerk by 6.	1	
13	Wat word deur die simbool by 7 aangedui?	1	
14	Wat is die kortste afstand vanaf die voorgestelde nuwe hospitaalggebou tot by grenslyn AB in meter?	2	
15	Watter kleur word gebruik om nuwe hout op deursneeaansigte en vloerplanne voor te stel?	1	
16	Wat is die hoogte van hoek E in meter?	2	
17	Watter aansig van die voorgestelde nuwe hospitaalingang front na Dortmundweg?	2	
18	In die spasie hieronder (ANTWOORD 18), bepaal die omtrek van ERF 108 in meter.	3	
19	In die spasie hieronder (ANTWOORD 19), bepaal die totale oppervlakte van die voorgestelde nuwe hospitaalggebou in vierkante meter.	3	
20	In die spasie verskaf in die titelblok (ANTWOORD 20), teken, in netjiese vryhand, die SANS 10143 grafiese simbool vir 'n: (20.1) NOORDPUNT en (20.2) TWEERIGTINGSKAKELAAR.	4	
<b>TOTAAL</b>		<b>30</b>	

**ANTWOORD 18**  
Toon ALLE berekeninge.

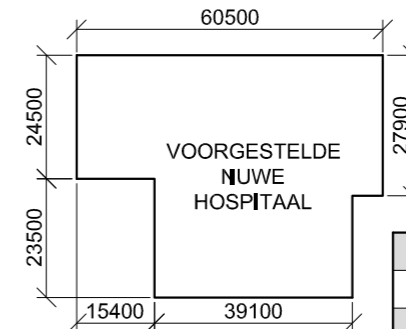

**ANTWOORD 19**  
Toon ALLE berekeninge.

EKSAMENNOMMER	
EKSAMENNOMMER	2

KRAM

LANDMETERSERTIFIKAAT VAN DIE HOEKHOOGTES EN GRENSLYNLENGTES VAN SUB-A EN SUB-B VAN ERF 32.

HOEKHOOGTES IN METER		GRENSLYNLENGTES IN METER	
A	351,5	AB	38,16
B	349,2	BC	60
C	351,5	CD	38,16
D	352,2	DA	60
E	351,5	FD	33,8
F	351,7	EG	33,8
G	350,4	FG	34,56

**SIMBOOLLEGENDE:**

1. STRUIKE
2. PALMBOME
3. BLADWISSELENDE BOME

**LET WEL:**  
Kontrakteurs moet alle afmetings en hoogtes op die terrein bevestig voor daar met die werk begin word. Argitekte moet onmiddellik van enige afwykings in kennis gestel word.

ARGITEK SE HANDTEKENING .....

KLIËNT SE HANDTEKENING .....

**ANTWOORD 20**

In die spasie hieronder, teken, in netjiese vryhand, die vooraansig en boaansig van die SANS 10143 grafiese simbool vir 'n BIDET.

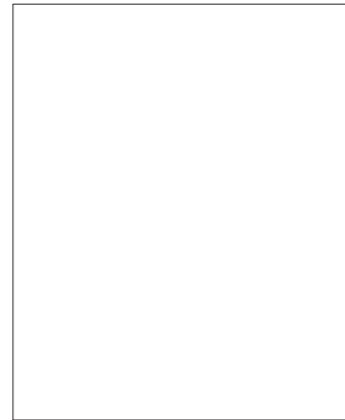

HERSIENING	DATUM	BESKRYWING
2	2021-02-14	VOEG NUWE STORMWATER-DREIN OP LAAGSTE PUNT BY
1	2021-01-23	MAAK OPRIT BREËR

**CLASSIC DESIGN ARGITEKTE**  
CONCORDSTR 459  
KAAPSTAD  
www.clasdes.co.za

GEDRUK DEUR: DUPLEX DRUKKERS  
DRUKDATUM: 2021-02-21

TEKENINGTITEL:  
**TERREINPLAN**

PROJEK:  
VOORGESTELDE NUWE HUIS EN MOTORHUIS OP SUBGEDEELTE B VAN ERF 32 VIR ROSS WATSON, AUSTENSTRAAT 25, PIKETBERG, 1965

PROJEKNUMMER: JBV-500W  
TEKENINGNUMMER: AAG-2121

DATUM: 2021-01-10  
GETEKEN: JOHN  
NAGESIEN: WAYNE  
SKAAL: 1 : 350

VERWYSINGSKODE:  
Q1R-2021

**VRAAG 1: ANALITIES (SIVIEL)**

**Gegee:**

Die terreinplan van nuut onderverdeelde ERF 32 met nuwe grens- en boulyne sowel as 'n voorgestelde nuwe huis en motorhuis, 'n titelpaneel en 'n tabel met vrae. Die tekening is nie volgens die getoonde skaal voorgestel nie.

**Instruksies:**

Voltooi die tabel hieronder deur die vrae, wat na die bygaande tekening, titelpaneel en siviele inhoud verwys, netjies te beantwoord. **[30]**

VRAE		ANTWOORDE	
1	Wat is die projeknommer?	1	
2	Wie het die tekening voorberei?	1	
3	Wat is die datum van die eerste hersiening?	1	
4	Noem die maatskappy wat die tekening gedruk het.	1	
5	Watter grootte pyp is vir die nuwe rioollyn gebruik?	1	
6	Waarvoor staan die afkorting IK by 1?	1	
7	Watter tipe boom word by 2 aangedui?	1	
8	Noem die gekonstrueerde kenmerk by 3.	1	
9	Wat word deur die pyl by 4 aangedui?	1	
10	Noem die kenmerk by 5.	1	
11	Hoeveel inspeksie-oë is daar op die voorgestelde nuwe huis?	1	
12	In watter kleur moet dreineer- en vuilwaterpype op dreineringsinstallasietekeninge aangedui word?	1	
13	Met verwysing na die bouregulasies, hoekom moet die bestaande buitegebou nou gesloop word?	2	
14	Wat is die val van die bestaande rioollyn?	1	
15	Wat is die kortste afstand van die bestaande huis tot by Austenstraat in meter?	2	
16	Met verwysing na die tweede hersiening, naaste aan watter hoek van SUB-B van ERF 32 moet 'n nuwe stormwaterdrein geplaas word?	1	
17	Met verwysing na die noordpunt, wat is die vloei rigting van die munisipale rioollyn?	2	
18	In die spasie hieronder (ANTWOORD 18), bepaal die omtrek van SUB-B van ERF 32, wat die nuwe oprit insluit, in meter.	3	
19	In die spasie hieronder (ANTWOORD 19), bepaal die totale oppervlakte van die voorgestelde nuwe huis in vierkante meter.	3	
20	In die spasie in die titelblok (ANTWOORD 20), teken, in netjiese vryhand, die vooraansig en die boaansig van die SANS 10143 grafiese simbool van 'n BIDET.	4	
<b>TOTAAL</b>		<b>30</b>	

ANTWOORD 18. Toon ALLE berekeninge.

ANTWOORD 19. Toon ALLE berekeninge.

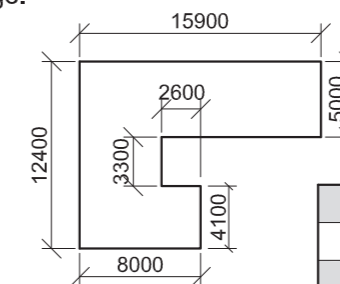

EKSAMENNUMMER	
EKSAMENNUMMER	2

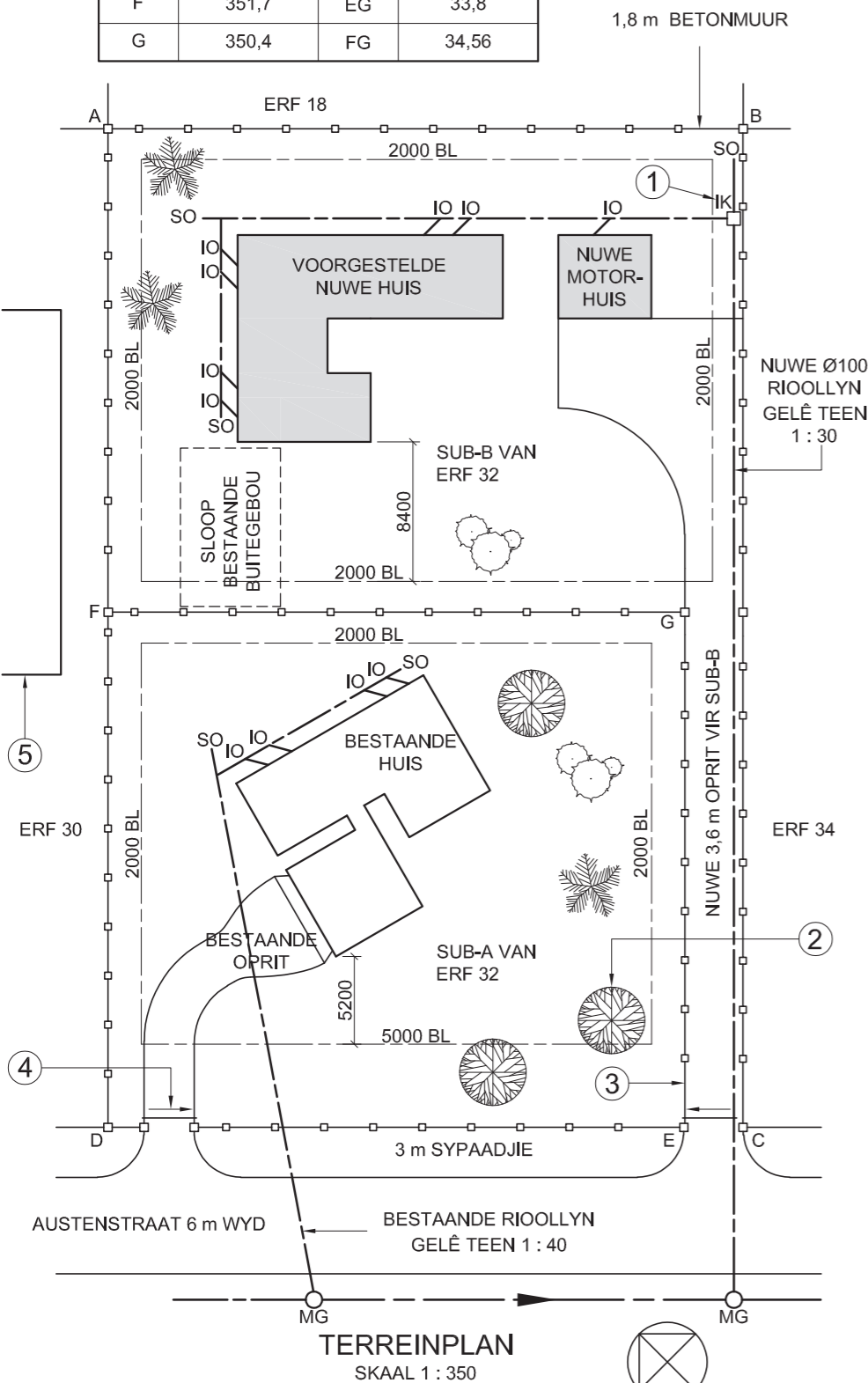

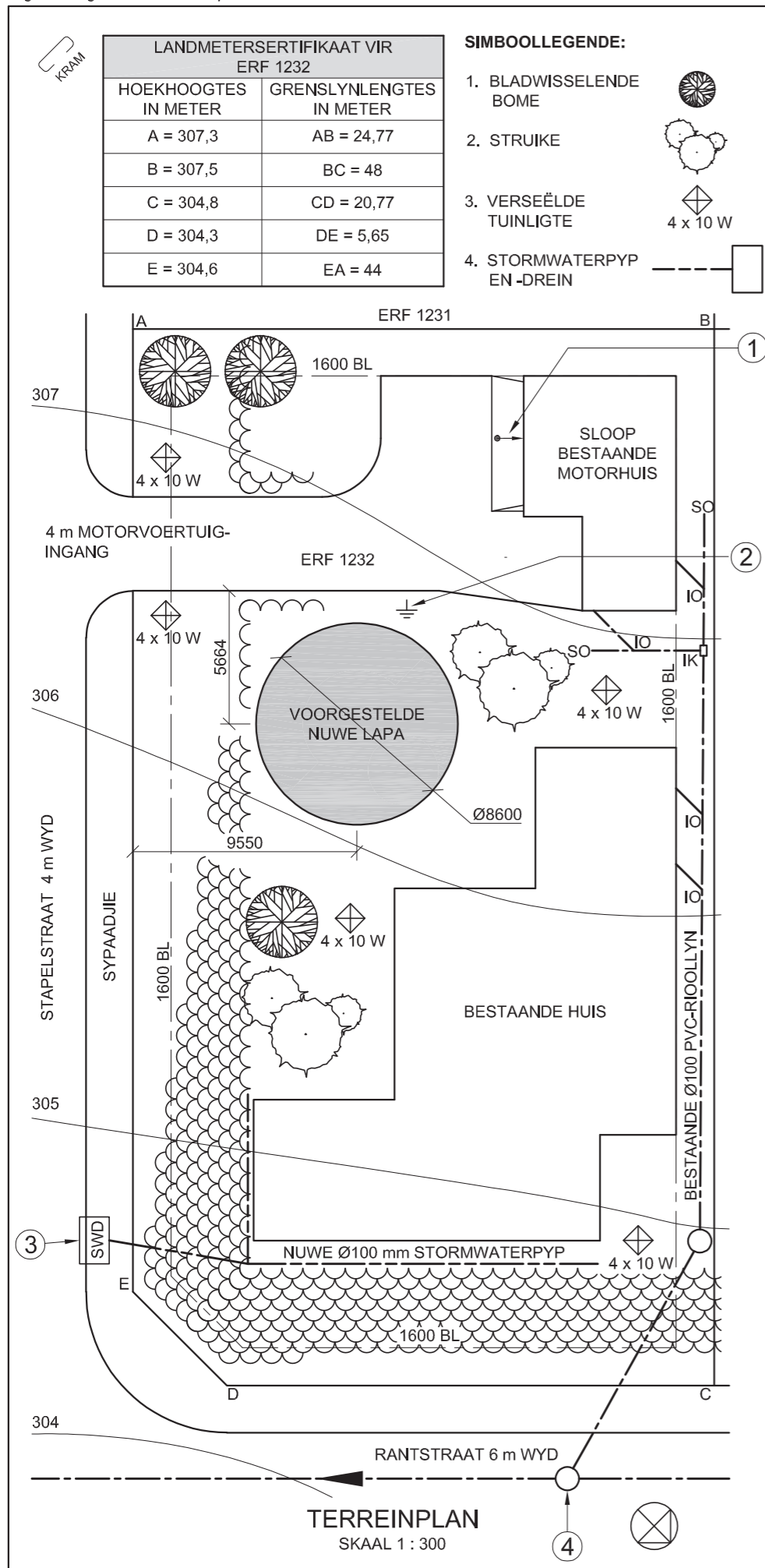

LET WEL:  
Kontrakteurs moet alle afmetings en hoogtes op die terrein bevestig voor daar met die werk begin word. Argitek te moet onmiddellik van enige afwykings in kennis gestel word.

ARGITEK SE HANDTEKENING .....  
KLIËNT SE HANDTEKENING .....

**ANTWOORD 20**  
In die spase hieronder, teken, in netjiese vryhand, die boansig van die SANS 10143 grafiese simbool vir 'n VETVANGER ('GREASE TRAP').



HERSIENING	DATUM	BESKRYWING
3		
2	2020-11-18	VOEG STORMWATERPYP EN -DREIN BY
1	2020-11-17	VERWYDER MOTORHUIS

DRULOFF ARGITEKTE  
WALTHERSTRAAT 69 WILDERNIS  
www.druloffarch.co.za  
043 445 0883

GEDRUK DEUR: INK-ON (PTY) LTD  
Drukdatum: 2020-12-28

TEKENINGTITEL:  
**TERREINPLAN**

PROJEK:  
VOORGESTELDE NUWE LAPA VIR PIETER PARKER OP ERF 1232, STAPELSTRAAT 4, PLETTENBERGBAAI, 4091

PROJEKNOMMER: CRY-2020  
TEKENINGNOMMER: 8225

DATUM: 2020-11-18  
GETEKEN: SHEILA  
NAGESIEN: CRISPIN  
SKAAL: 1 : 300

VERWYSINGSKODE: SPDR-2020

**VRAAG 1: ANALITIES**

**Gegee:**

Die terreinplan van 'n bestaande huis met 'n voorgestelde nuwe lapa, 'n titelpaneel en 'n tabel met vrae. Die tekening is nie volgens die aangeduide skaal voorgestel nie.

**Instruksies:**

Voltooi die tabel hieronder deur die vrae, wat na die bygaande tekening, titelpaneel en siviele inhoud verwys, netjies te beantwoord. **[30]**

VRAE		ANTWOORDE	
1	Waarvoor was Sheila verantwoordelik?	1	
2	Wie het die tekening gedruk?	1	
3	Wat is die datum van die tweede hersiening?	1	
4	Watter skaal is vir die tekening aangedui?	1	
5	Wat is die webadres van die argitekfirma?	1	
6	Hoe wyd is Rantstraat in millimeter?	1	
7	In watter straat is die hoofingang tot ERF 1232?	1	
8	Hoeveel verseelde tuinligte word op ERF 1232 getoon?	1	
9	In watter twee metrieke eenhede word die afmetings op die terreinplan aangedui?	2	
10	Hoe moes die motorhuis voorgestel gewees het om aan te dui dat dit gesloop moet word?	1	
11	Wat word deur die pyl by 1 aangedui?	1	
12	Noem die simbool by 2.	1	
13	Waarvoor staan die afkorting SWD by 3?	1	
14	Wat is die afkorting vir die rioolkenmerk by 4?	1	
15	Watter kleur kan gebruik word om nuwe staalwerk op aansigte aan te dui?	1	
16	Watter aansig van die bestaande huis front na Stapelstraat?	2	
17	Wat is die val van ERF 1232 van hoek A tot hoek D in meter?	2	
18	In die spase hieronder (ANTWOORD 18), bepaal die omtrek van ERF 1232 in meter.	3	
19	In die spase hieronder (ANTWOORD 19), bepaal die totale oppervlakte van die bestaande huis in vierkante meter. Rond die antwoord tot TWEE desimale plekke af.	4	
20	In die spase in die titelpaneel (ANTWOORD 20), teken, in netjiese vryhand die boansig van die SANS 10143 grafiese simbool vir 'n VETVANGER ('GREASE TRAP').	3	
<b>TOTAAL</b>		<b>30</b>	

**ANTWOORD 18**  
Toon ALLE berekeninge.

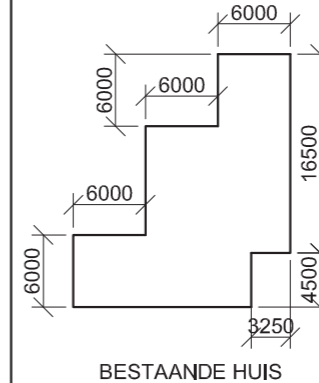

**ANTWOORD 19**  
Toon ALLE berekeninge.

EKSAMENNOMMER	
EKSAMENNOMMER	<b>2</b>





**HOEKHOOGTES EN GRENSLYNLENGTES VAN ERF 2463 IN METER**

A	357,5	AB	59,5
B	356,7	BC	23,45
C	356,3	CD	61,15
D	357,1	DA	37,5

**SIMBOOLLEGENDE:**

- BLADWISSELENDE BOME
- STRUIKE
- DREINERINGSVELD

**NOTA:**

Kontrakteurs moet alle afmetings en hoogtes op die terrein bevestig voordat daar met werk begin word. Argitekte moet onmiddellik van enige afwykings in kennis gestel word.

ARGITEK SE HANDTEKENING: .....

KLIENT SE HANDTEKENING: .....

**ANTWOORD 20**

In die spasie hieronder, teken, in netjiese vryhand, die vooraansig en boaansig van die SANS 10143 grafiese simbool vir 'n ENKELBLAD- of STALTIPE URINAAL.

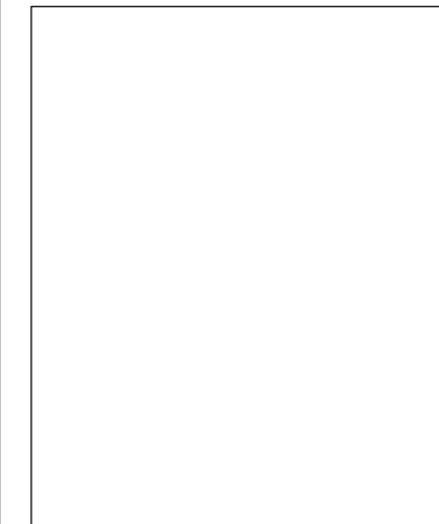

1	2019-07-08	VOEG KLEUR BY VIR NUWE WERK
HERSIENING	DATUM	BESKRYWING

**FUNKY ONTWERPE**  
Rexstraat 52, George  
041 640 4321  
fd.architects@yahoo.com

GEDRUK DEUR: TIME-PRINT	Drukdatum: 2019-09-21
----------------------------	--------------------------

TEKENINGTITEL:  
**TERREINPLAN**

PROJEK:  
VOORGESTELDE NUWE WOONSTEL EN MOTORHUIS VIR MNR. A BOBANI OP ERF 2463, BRUINSTRAAAT, GEORGE, 6529.

PROJEKNOMMER: FDBS-2019	TEKENINGNOMMER: 1 VAN 6
----------------------------	----------------------------

DATUM: 2019-07-05	GETEKEN: CALIB	NAGESIEN: ASHLEY	SKAAL: 1 : 400
----------------------	-------------------	---------------------	-------------------

VERWYSINGSKODE: 422-2019	
-----------------------------	--

**VRAAG 1: ANALITIES (SIVIEL)**

**Gegee:**

Die terreinplan van 'n bestaande huis en 'n voorgestelde nuwe woonstel en motorhuis, 'n titelpaneel en 'n tabel met vrae. Die tekening is nie volgens die getoonde skaal voorberei nie.

**Instruksies:**

Voltooi die tabel hieronder deur die vrae, wat na die bygaande tekening, titelpaneel en siviele inhoud verwys, netjies te beantwoord. **[30]**

VRAE		ANTWOORDE	
1	Wat is die verwysingskode van die tekening?	1	
2	Wie is die kliënt?	1	
3	Op watter datum is die tekening gedruk?	1	
4	Hoeveel handtekeninge word benodig?	1	
5	Hoeveel erwe grens aan ERF 2463?	1	
6	Wat is die nommer van die elektriese substasie?	1	
7	Waarvoor staan die afkorting IK?	1	
8	Wat is die hoogte van die voorafgegiete betonmuur in meter?	1	
9	Wat is die afkorting van die komponent wat jy by 1 sal vind?	1	
10	Watter kleur moet by die nuwe werk gevoeg word, soos aangedui in die hersiening?	1	
11	Wat word deur die kettinglyn by 2 aangedui?	1	
12	Noem die simbool by 3.	1	
13	Noem die kenmerk by 4.	1	
14	Wat is die val van die nuwe rioleringslyn?	1	
15	Watter aansig van die bestaande huis front na die nuwe woonstel?	2	
16	Wat is die totale hoogte van die keermuur in meter?	2	
17	Bepaal die afstand vanaf grenslyn AD tot by die verwysingspunt P op die nuwe woonstel in meter.	2	
18	In die spasie hieronder (ANTWOORD 18), bepaal die totale lengte van die voorafgegiete betonmuur in meter.	3	
19	In die spasie hieronder (ANTWOORD 19), bepaal die totale oppervlakte van die voorgestelde nuwe woonstel en motorhuis in vierkante meter. Rond die antwoord af tot TWEE desimale plekke.	3	
20	In die spasie in die titelpaneel (ANTWOORD 20), teken, in netjiese vryhand, die vooraansig en boaansig van die SANS 10143 grafiese simbool vir 'n ENKELBLAD- of STALTIPE URINAAL.	4	
<b>TOTAAL</b>		<b>30</b>	

**ANTWOORD 18**  
Toon ALLE berekeninge.

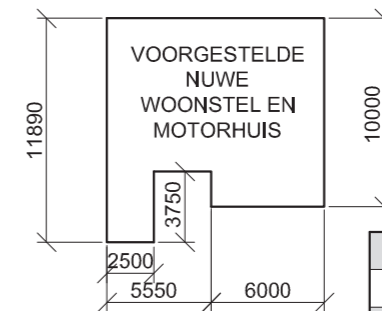

**ANTWOORD 19**  
Toon ALLE berekeninge.

EKSAMENNOMMER	
EKSAMENNOMMER	<b>2</b>

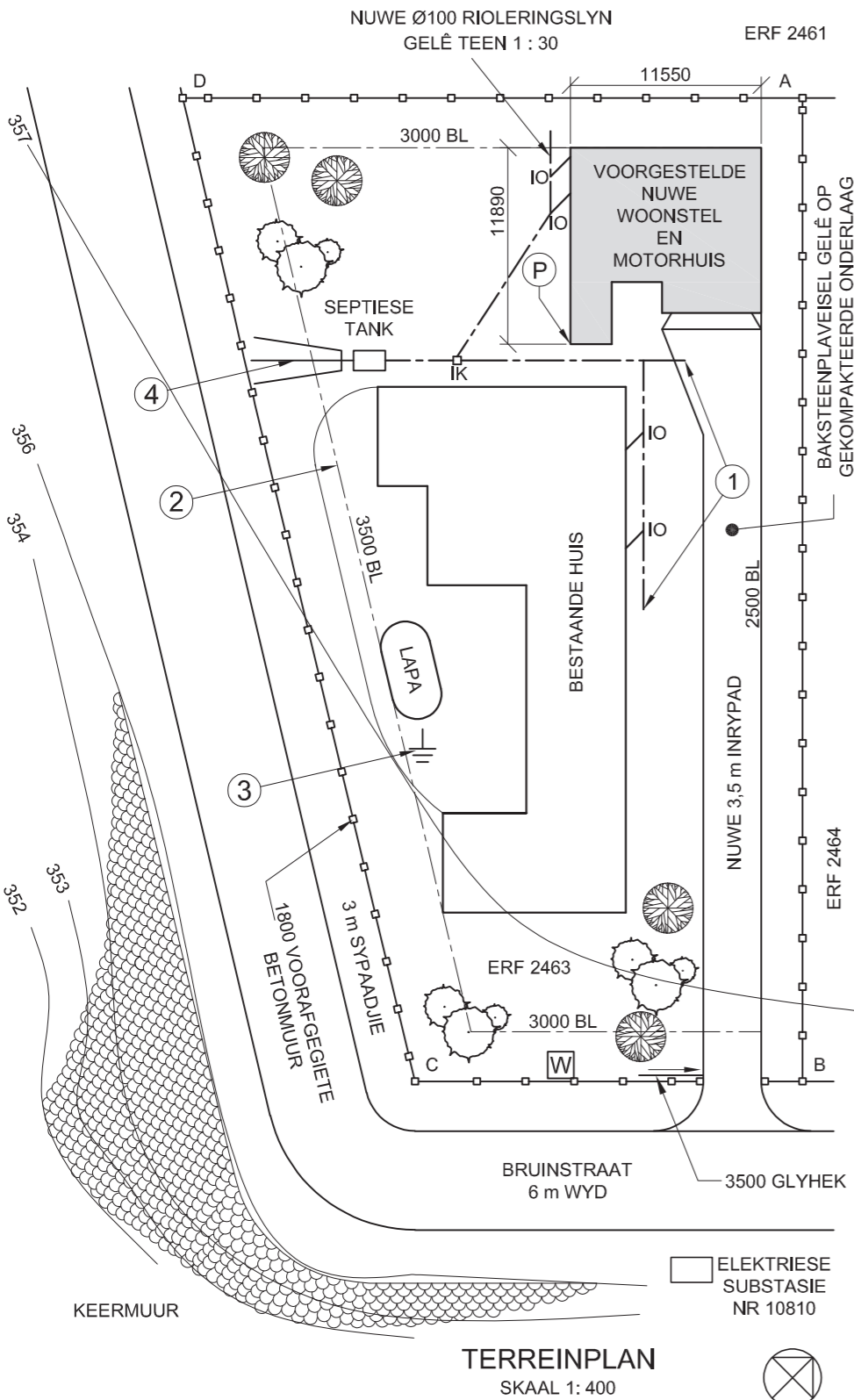

**TERREINPLAN**  
SKAAL 1: 400



**LANDMETERSERTIFIKAAT VAN DIE HOEKHOOGTES EN GRENSLYNLENGTES VAN PERSEEL 2045. OPGEDEELT OP 2018-09-17**

HOEKHOOGTES IN METER	GRENSLYNLENGTES IN METER
A = 876,0	AB = 16,06
B = 876,1	BC = 7,05
C = 876,0	CD = 23,36
D = 876,3	DE = 26,41
E = 876,3	EF = 18,07
F = 876,4	FG = 53,16
G = 876,4	GA = 47,69

**SIMBOOLLEGENDE:**

1. INHEEMSE BOME
2. STRUIKE
3. GRUIS LOOPPAD
4. STAPELRIOOL ("FRENCH DRAIN")

LET WEL:  
Kontraakteurs moet alle afmetings en hoogtes op die terrein bevestig voor daar met die werk begin word. Argitek te moet onmiddellik van enige afwykings in kennis gestel word.

ARGITEK SE HANDTEKENING: .....

KLIËNT SE HANDTEKENING: .....

**ANTWOORD 20**  
In die spasie hieronder, teken, in netjiese vryhand en volgens SANS 10143 die vooraansig en boaansig van die grafiese simbool vir 'n ENKEL MUURGEMONTEERDE URINAAL.



HERSIENING	DATUM	BESKRYWING
3	2018-12-20	VOEG SWAAL-HEKKE BY
2	2018-11-18	VOEG RIOOL-LYNE BY
1	2018-11-17	VERWYDER INHEEMSE BOME

CREATIVE ARCHITECTS  
BERERYLAAN 777  
DURBAN  
www.c-arch.co.za  
031 334 9762

GEDRUK DEUR: KRYPTON EDMS (BPK)  
DRUKDATUM: 2018-12-28

TEKENINGTITEL:  
**TERREINPLAN**

PROJEK:  
VOORGESTELDE KLUBHUIS, DEK, SWEMBAD EN PARKEERPLEKKE VIR LOIS CHALET OP ERF 2045, KOMIEKSTRAAT 4, DURBAN, 4091

PROJEKNOMMER: FLY-2018	TEKENINGNOMMER: 1818
DATUM: 2018-11-18	GETEKEN: CLARK
NAGESIEN: KENT	SKAAL: 1 : 500
VERWYSINGSKODE: SMAN-2018	

**VRAAG 1: ANALITIES (SIVIEL)**

**Gegee:**

Die terreinplan van 'n bestaande behuisingontwikkeling met 'n voorgestelde nuwe klubhuisfasiliteit, 'n titelpaneel en 'n tabel met vrae. Die tekening is nie volgens die getoonde skaal voorberei nie.

**Instruksies:**

Voltooi die tabel hieronder deur die vrae, wat na die bygaande tekening, titelpaneel en siviele inhoud verwys, netjies te beantwoord. **[30]**

VRAE		ANTWOORDE	
1	Wie het die tekening voorberei?	1	
2	Wat is die tekeningnommer?	1	
3	Watter maatskappy het die tekening gedruk?	1	
4	Op watter datum is die laaste hersiening gemaak?	1	
5	Wat moet die kontraakteurs doen voordat hulle met enige werk begin?	1	
6	Wat is die afwerking op die looppad?	1	
7	Hoe wyd is die nuwe ingang na ERF 2045 in meter?	1	
8	Wat is die ERF-nommer van die pretpark?	1	
9	Watter kleur word gebruik om 'n nuwe rioollyn op 'n rioleringsplan aan te dui?	1	
10	Waarvoor staan die afkorting IGK?	1	
11	Wat word deur die gebroke lyn by 1 aangedui?	1	
12	Wat word deur die simbool by 2 aangedui?	1	
13	Wat is die afkorting vir die komponent wat jy by die aansluiting by 3 sal vind?	1	
14	Noem die kenmerk by 4.	1	
15	Wat is die finale TWEE komponente van die rioleringsstelsel?	2	
16	Watter aansig van die klubhuis front na Komiekstraat?	1	
17	Uit watter kenmerke bestaan die nuwe klubfasiliteit?	3	
18	In die spasie hieronder (ANTWOORD 18), bepaal die totale lengte van die omtrek van ERF 2045 in meter.	3	
19	In die spasie hieronder (ANTWOORD 19), bepaal die totale oppervlakte van die nuwe klubfasiliteit in vierkante meter.	3	
20	In die spasie in die titelpaneel (ANTWOORD 20), teken, in netjiese vryhand en volgens SANS 10143 die vooraansig en boaansig van die grafiese simbool vir 'n ENKEL MUURGEMONTEERDE URINAAL.	4	
<b>TOTAAL</b>		<b>30</b>	

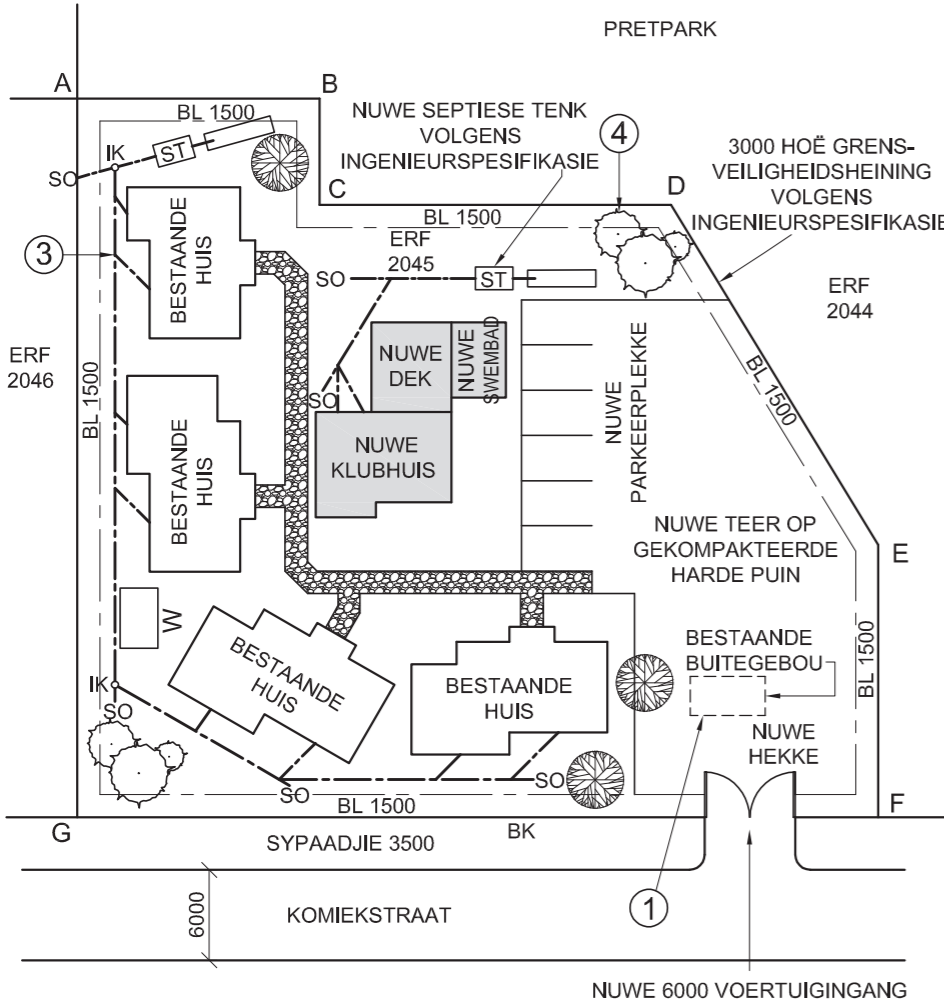

**TERREINPLAN**  
SKAAL 1 : 500

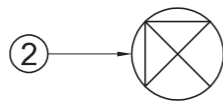

**ANTWOORD 18**  
Toon ALLE berekeninge.

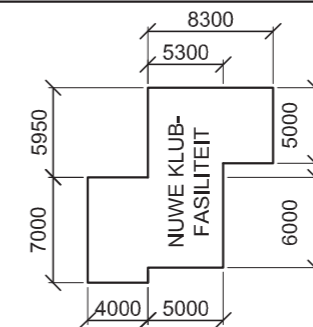

**ANTWOORD 19**  
Toon ALLE berekeninge.

EKSAMENNUMMER	
EKSAMENNUMMER	<b>2</b>





LANDMETERSERTIFIKAAT VAN ERF 108, OPGEMEET OP 2017-08-31	
GRENSLYN-LENGTES IN METER	HOEKHOOGTES IN METER
AB = 22,36	A = 1603
BC = 30	B = 1602
CD = 20	C = 1598
DA = 40	D = 1600

- ALGEMENE NOTAS:**
- NUWE INRIT OP GOEDVERDIGTE HARDE PUIN MET 'N 80 mm-ASFALTAFWERKING
  - STADIGRIVIER IS 'N NIE-STANDHOUDENDE RIVIER (VLOEI NIE DIE HELE JAAR NIE)
- SIMBOOLLEGENDE:**
- 2,5 m HOË LAMPPALE
  - PALMBOME
  - BLADWISSELENDE BOME
  - BETONMUUR

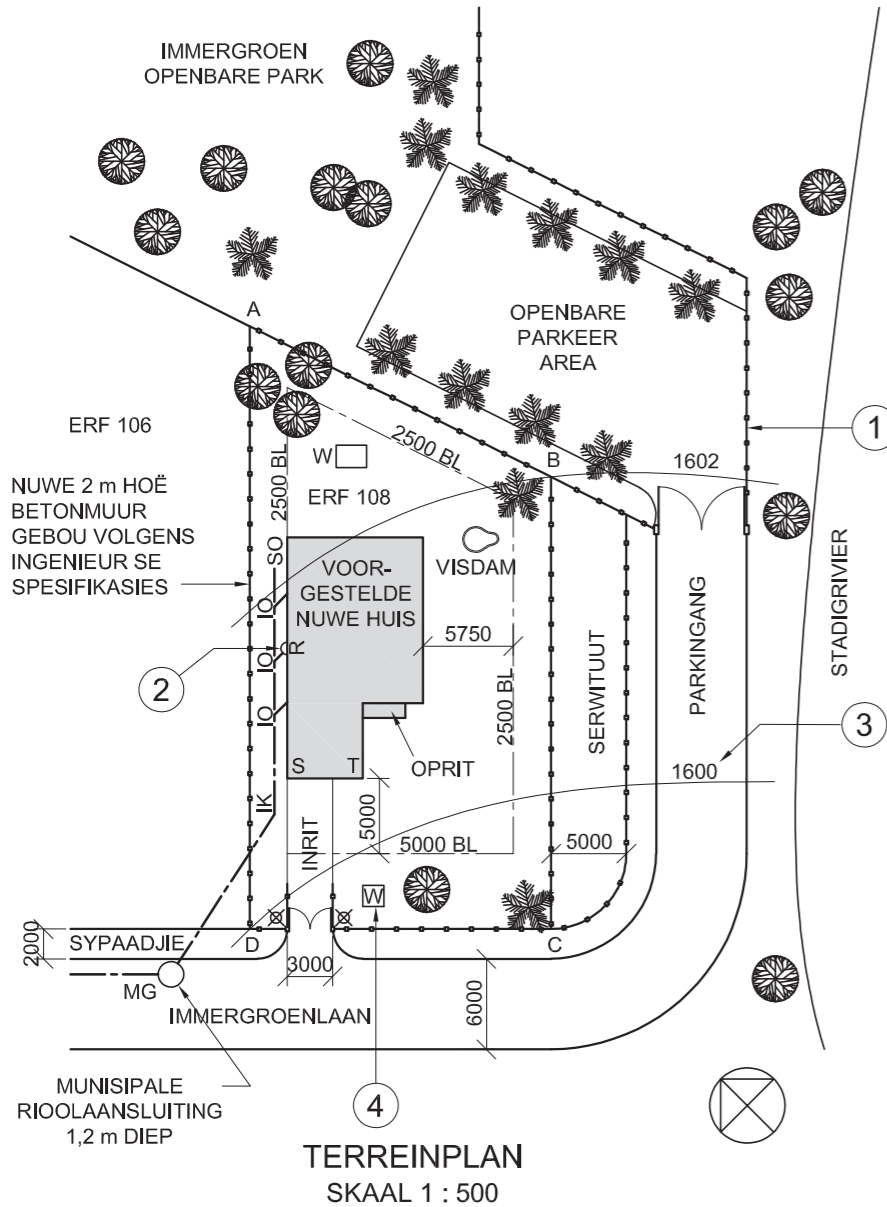

**LET WEL:**  
Kontrakteurs moet alle afmetings en hoogtes op die terrein bevestig voor daar met die werk begin word. Argitekte moet onmiddellik van enige afwykings in kennis gestel word.

ARGITEK SE HANDTEKENING .....  
KLIËNT SE HANDTEKENING .....

**ANTWOORD 20**  
In die spasie hieronder, voltooi, in netjiese vryhand en volgens **SANS 10143:**

a) Die planaansig van die oprit, met 'n gradiënt van 1 : 10 en die laagste punt aan die regterkant

b) Die planaansig van 'n skuif deur tussen die twee gegewe mure

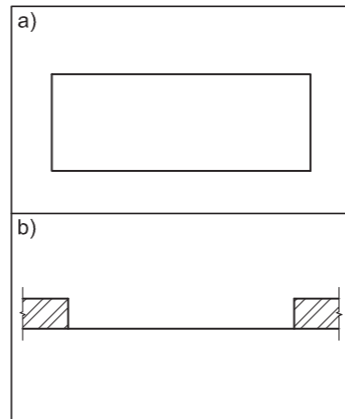

2	2018/05/13	SKUIF LAMPPALE
1	2018/01/18	VOEG NUWE GRENSMURE BY
HERSIENING	DATUM	BESKRYWING

**BAYERN**  
ARGITEKTE  
MUNICHLAAN 108  
NEW GERMANY  
☎ 031 108 1080

GEDRUK DEUR: EXPRESS PRINT  
DRUKDATUM: 2018-08-25

TEKENINGTITEL:  
**TERREINPLAN**

PROJEK:  
VOORGESTELDE NUWE HUIS VIR THOMAS ZONDO OP ERF 108, IMMERGROENLAAN, REEDSVILLE, 2080

PROJEKNOMMER: YG/-2018  
TEKENINGNOMMER: CE 1-01-DV

DATUM: 2018-01-13  
GETEKEN: DIANNE  
NAGESIEN: VANESSA  
SKAAL: 1 : 500

VERWYSINGSKODE:  
X5-2018



**VRAAG 1: ANALITIES (SIVIEL)**

**Geggee:**

Die terreinplan van 'n voorgestelde nuwe huis, 'n titelpaneel en 'n tabel met vrae. Die tekening is nie volgens die getoonde skaal voorberei nie.

**Instruksies:**

Voltooi die tabel hieronder deur die vrae, wat na die bygaande tekening, titelpaneel en siviele inhoud verwys, netjies te beantwoord. **[30]**

VRAE		ANTWOORDE	
1	Wie het die tekening nagesien?	1	
2	Wat is die erfnummer van die voorgestelde nuwe huis?	1	
3	Wat is die projeknummer?	1	
4	Hoe breed is Immergroenlaan in meter?	1	
5	Hoe diep is die munisipale rioolaansluiting in meter?	1	
6	Hoeveel inspeksieoë is op die tekening?	1	
7	Hoeveel bladwisselende bome is op ERF 108?	1	
8	Hoe hoog is die lamppale in millimeter?	1	
9	In watter kleur kan voorgestelde nuwe werk op 'n terreinplan aangedui te word?	1	
10	Waarvoor staan die afkorting <i>IK</i> ?	1	
11	Watter ander natuurlike kenmerk, buiten bome, word op die terreinplan getoon?	1	
12	Noem die kenmerk by 1.	1	
13	Noem die kenmerk by 2.	1	
14	Wat word deur die nommer by 3 aangedui?	1	
15	Noem die kenmerk by 4.	1	
16	Wat is die kortste afstand vanaf muur ST op die voorgestelde nuwe huis tot by Immergroenlaan in meter?	1	
17	Watter aansig van die voorgestelde nuwe huis front na die ingang van die eiendom?	2	
18	In die spasie hieronder (ANTWOORD 18), bepaal die omtrek van die voorgestelde nuwe huis in meter.	3	
19	In die spasie hieronder (ANTWOORD 19), bepaal die totale oppervlakte van ERF 108 in vierkante meter.	3	
20	In die spasie in die titelpaneel (ANTWOORD 20), voltooi, in netjiese vryhand en volgens <b>SANS 10143:</b> a) Die planaansig van die oprit, met 'n helling van 1 : 10 en die laagste punt aan die regterkant b) Die planaansig van 'n skuif deur tussen die twee gegewe mure	6	
<b>TOTAAL</b>		<b>30</b>	

**ANTWOORD 18**  
Toon ALLE berekeninge.



**ANTWOORD 19**  
Toon ALLE berekeninge.

EKSAMENNOMMER	
EKSAMENNOMMER	<b>2</b>



LANDMETERSERTIFIKAAT VAN DIE GRENSLYNLENGTES EN HOEKHOOGTES VAN ERF 3289, OPGEMEET OP 2017-08-31	
GRENSLYNGTES IN MILLIMETER	HOEKHOOGTES IN METER
AB = 22500	A = 1259
BC = 9850	B = 1259
CD = 26690	C = 1259
DE = 65050	D = 1259
EF = 49190	E = 1260
FA = 74900	F = 1260

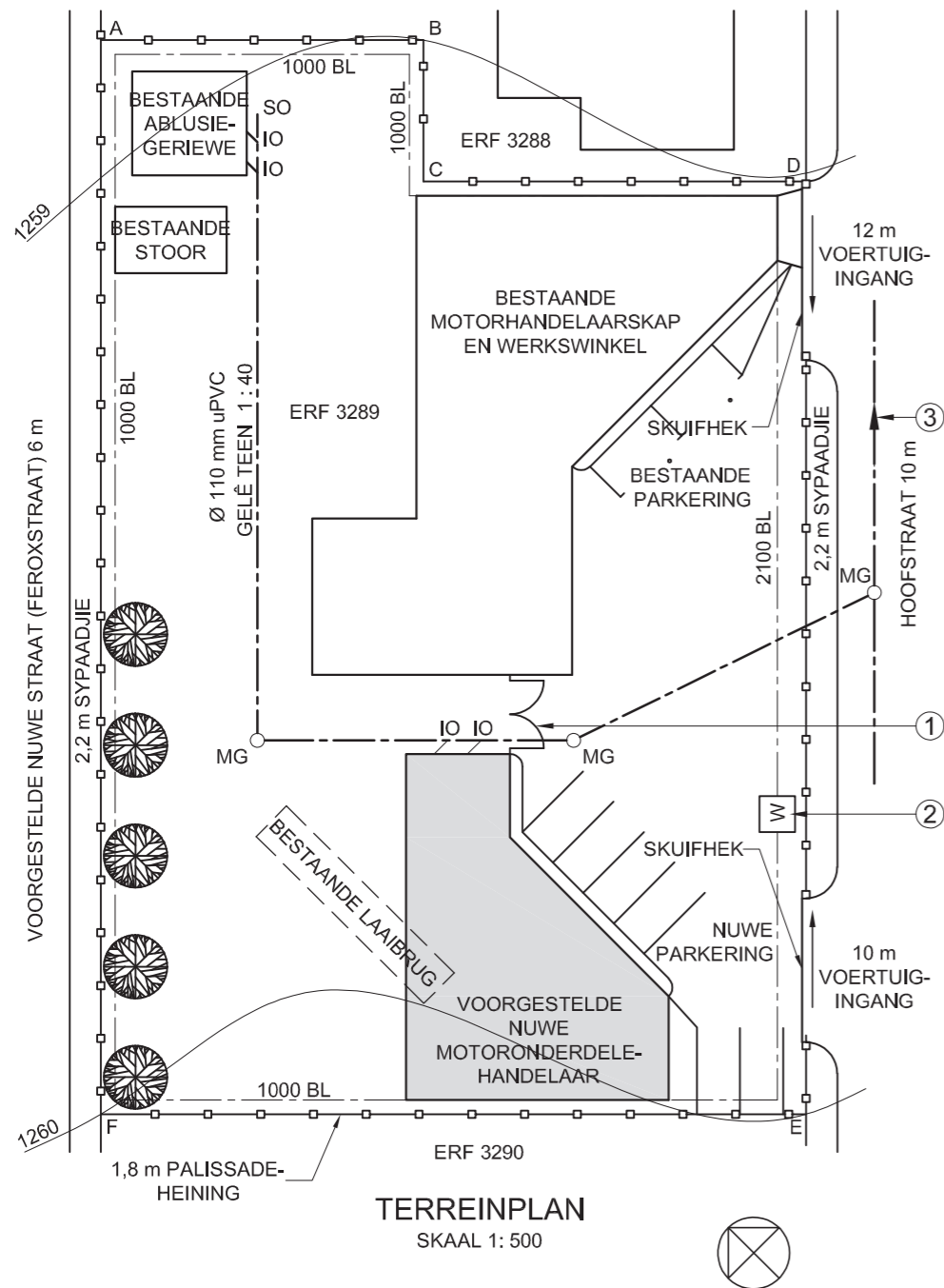

**TERREINPLAN**  
SKAAL 1 : 500

NOTA:  
Kontrakteurs moet alle afmetings en hoogtes op die terrein bevestig vir daar met die werk begin word. Argitekte moet onmiddellik van enige afwykings in kennis gestel word.

ARGITEK SE HANDTEKENING:.....

KLIËNT SE HANDTEKENING:.....

**ANTWOORD 19**  
In die spasie hieronder, teken, in netjiese vryhand en volgens **SANS 10143**:  
a) SIERSTEENARSERING  
b) Die grafiese simbool vir 'n RIOOLPUT ('GULLY')

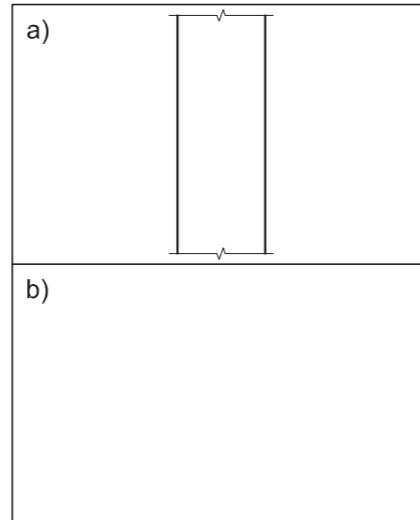

HERSIENING	DATUM	BESKRYWING

**FRESH DESIGNS**  
Munnikstraat 51  
Bray  
010 810 4321  
fd.argitekte@gmail.com

GEDRUK DEUR: I-PRINT  
DRUKDATUM: 2018-05-21

TEKENINGTTITEL:  
**TERREINPLAN**

PROJEK:  
VOORGESTELDE NUWE MOTORONDERDELE-HANDELAAR VIR REGROW HOLDINGS OP ERF 3289, HOOFSTRAAT, PORT ELIZABETH.

PROJEKNOMMER: FDBS-2018  
TEKENINGNOMMER: 1 VAN 7

DATUM: 2018-04-05  
GETEKEN: MP  
NAGESIEN: CIC  
SKAAL: 1 : 500

VERWYSINGSKODE:  
Q1P1-2018

**VRAAG 1: ANALITIES (SIVIEL)**

**Gegee:**

Die terreinplan van 'n bestaande motorhandelaar en werkswinkel met 'n voorgestelde nuwe motoronderdelehandelaar, 'n titelpaneel en 'n tabel met vrae. Die tekening is nie volgens die getoonde skaal voorberei nie.

**Instruksies:**

Voltooi die tabel hieronder deur die vrae, wat na die bygaande tekening, titelpaneel en siviele inhoud verwys, netjies te beantwoord. **[30]**

VRAE		ANTWOORDE	
1	Wat is die titel van die tekening?	1	
2	Op watter datum is die tekening voorberei?	1	
3	Watter skaal word vir die tekening aangedui?	1	
4	Wat is die naam van die voorgestelde nuwe straat?	1	
5	Hoeveel bestaande geboue is daar op ERF 3289?	1	
6	Hoeveel parkeerruimtes word getoon?	1	
7	Waarvoor staan die afkorting SO?	1	
8	Hoe breed is die sypaadjies in millimeter?	1	
9	Wat dui die twee boë by 1 aan?	1	
10	Noem die kenmerk by 2.	1	
11	Hoeveel mangate word getoon?	1	
12	Watter tipe heining omring ERF 3289?	1	
13	Watter kenmerk word op ERF 3288 getoon?	1	
14	Wat is die nommer van die ERF suidwes van ERF 3289?	2	
15	Hoekom word die bestaande laaibrug met gebroke lyn aangedui?	1	
16	Wat dui die pyl op die lyn by 3 aan?	1	
17	Wat is die val van die rioollyn?	1	
18	In watter kleur kan nuwe beton op 'n uitlegtekening aangedui word?	1	
19	In die spasie in die titelpaneel (ANTWOORD 19), teken, in netjiese vryhand en volgens die SANS 10143 a) SIERSTEENARSERING, en b) die grafiese simbool vir 'n RIOOLPUT.	4	
20	In die spasie hieronder (ANTWOORD 20), bepaal die totale lengte van die heining in meter.	4	
21	In die spasie hieronder (ANTWOORD 21), bepaal die totale oppervlakte van die voorgestelde nuwe motoronderdelegebou in vierkante meter. Rond die antwoord tot DRIE desimale plekke af.	3	
<b>TOTAAL</b>		<b>30</b>	

**ANTWOORD 20**  
Toon ALLE berekeninge.

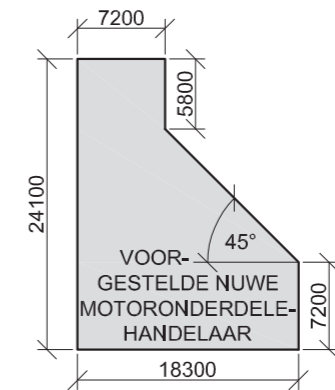

**ANTWOORD 21**  
Toon ALLE berekeninge.

EKSAMENNOMMER	
EKSAMENNOMMER	<b>2</b>





LANDMETERSERTIFIKAAT VAN DIE GRENSLYNLENGTES EN HOEKHOOGTES VAN SUB 8 VAN PERSEEL 204, OP 15-03-1985 OPGEMEET	
GRENSLYNLENGTES IN MILLIMETER	HOEKHOOGTES IN METER
AB = 85331	A = 287,45
BC = 180896	B = 285,34
CD = 105651	C = 285,82
DA = 181903	D = 287,66

**NOTA:**

- Kontrakteurs moet alle afmetings en hoogtes op die terrein bevestig voor daar met die werk begin word. Argitekte moet onmiddellik van enige afwykings in kennis gestel word.
- Alle siviele werk moet deur 'n gekwalifiseerde ingenieur afgeteken word.
- Alle nuwe afwerkings moet dieselfde wees as bestaande afwerkings.
- Bestaande 2.3 m hoë staalpalissade-veiligheidsheining moet bly.

ARGITEK SE HANDTEKENING .....

KLIËNT SE HANDTEKENING .....

**ANTWOORD 20**  
In die spasie hieronder, teken, in netjiese vryhand, die boansig van die SANS 10143 grafiese simbool vir 'n DUBBELOPWASBAK-EENHEID.



A	6 OKTOBER	VOEG HEKKE BY
HERSIENING	DATUM	BESKRYWING

**KLA ARGITEKTE**  
HOOFSTRAAT 9  
QUEENSTOWN  
083 792 2092  
kla@hotmail.com

GEDRUK DEUR	DRUKDATUM
TRUE PRINT	2017-10-17

**TERREINPLAN**

PROJEK  
VOORGESTELDE NUWE SPORTSENTRUM EN PARKERING VIR HOËRSKOOL JUNIPER, SUB 8 VAN PERSEEL 204, SKOOLSTRAAT 38, GLENDOWER.

PROJEKNOMMER	TEKENINGNOMMER
KLA/NFJ/-2018	TH 17-05-NM/J

DATUM	GETEKEN	NAGESIEN	SKAAL
2017-04-13	BENNY	SOPHIE	1 : 1000

VERWYSINGSKODE	
Q1P1-J2018	



**VRAAG 1: ANALITIES (SIVIEL)**

**Gegee:**

Die terreinplan van 'n bestaande skool met 'n voorgestelde nuwe sportsentrum en parking, 'n titelpaneel en 'n tabel met vrae. Die tekening is nie volgens die getoonde skaal voorberei nie.

**Instruksies:**

Voltooi die tabel hieronder deur die vrae, wat na die bygaande tekening en titelblok verwys, netjies te beantwoord. **[30]**

VRAE		ANTWOORDE	
1	Watter skaal word vir die tekening aangedui?	1	
2	Waarvoor was Benny verantwoordelik?	1	
3	Wat is die volledige nommer van die PERSEEL?	1	
4	Hoeveel hersienings is op die tekening aangebring?	1	
5	Waarvoor staan die afkorting IK?	1	
6	Hoeveel bome is daar op die PERSEEL?	1	
7	Watter veiligheidskenmerk omring die PERSEEL?	1	
8	Hoe moet die nuwe rybane afgewerk word?	1	
9	Watter rioolsisteen word vir die nuwe sportsentrum voorgestel?	1	
10	In watter straat is die hoofingang van die skool?	1	
11	Wat dui die lyn by 1 aan?	1	
12	Wat dui die lyn by 2 aan?	1	
13	Wat word deur die twee lyne in die sirkel by 3 aangedui?	1	
14	Wat word deur die letter in die raam by 4 voorgestel?	1	
15	Watter aansig van die voorgestelde nuwe sportsentrum front na die hoofingang van die skool?	2	
16	Wat is die lengte van die noordoostelike grens in meter?	2	
17	Met verwysing na die bouregulasies, hoekom sou hierdie voorgestelde terreinplan nie goedgekeur word nie?	2	
18	In die spasie hieronder (ANTWOORD 18), bepaal die omtrek van die voorgestelde nuwe sportsentrum in meter.	3	
19	In die spasie hieronder (ANTWOORD 19), bepaal die totale oppervlakte van die voorgestelde sportsentrum in vierkante meter.	3	
20	In die spasie in die titelpaneel (ANTWOORD 20), teken, in netjiese vryhand, die boansig van die SANS 10143 grafiese simbool vir 'n DUBBELOPWASBAKEENHEID.	4	
<b>TOTAAL</b>		<b>30</b>	

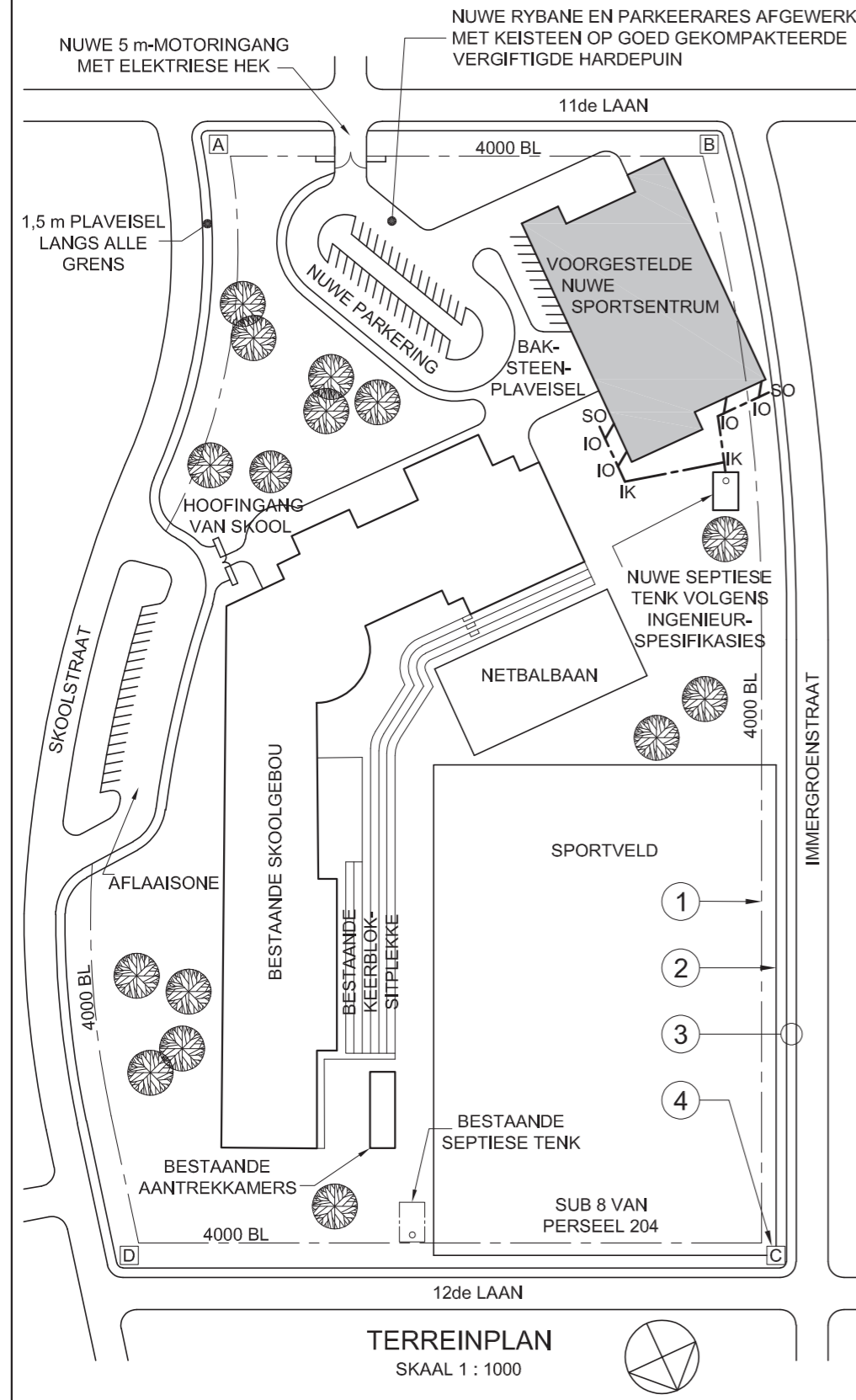

ANTWOORD 18: Toon ALLE berekeninge.

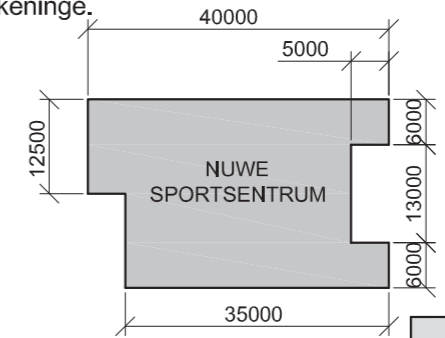

ANTWOORD 19: Toon ALLE berekeninge.

EKSAMENNOMMER	
EKSAMENNOMMER	2



HOEKHOOGTES EN GRENSLYNLENGTES IN METER			
A	137,38	AB	143,56
B	134,67	BC	223,91
C	133,5	CD	143,89
D	136	DA	223,87

- SIMBOOLLEGENDE:**
- 25 m HOË LAMPALLE MAKSIMAAL GESPASIEER 50 m s/s
  - BESTAANDE PALMBOME
  - NUWE BLADWISSELENDE BOME

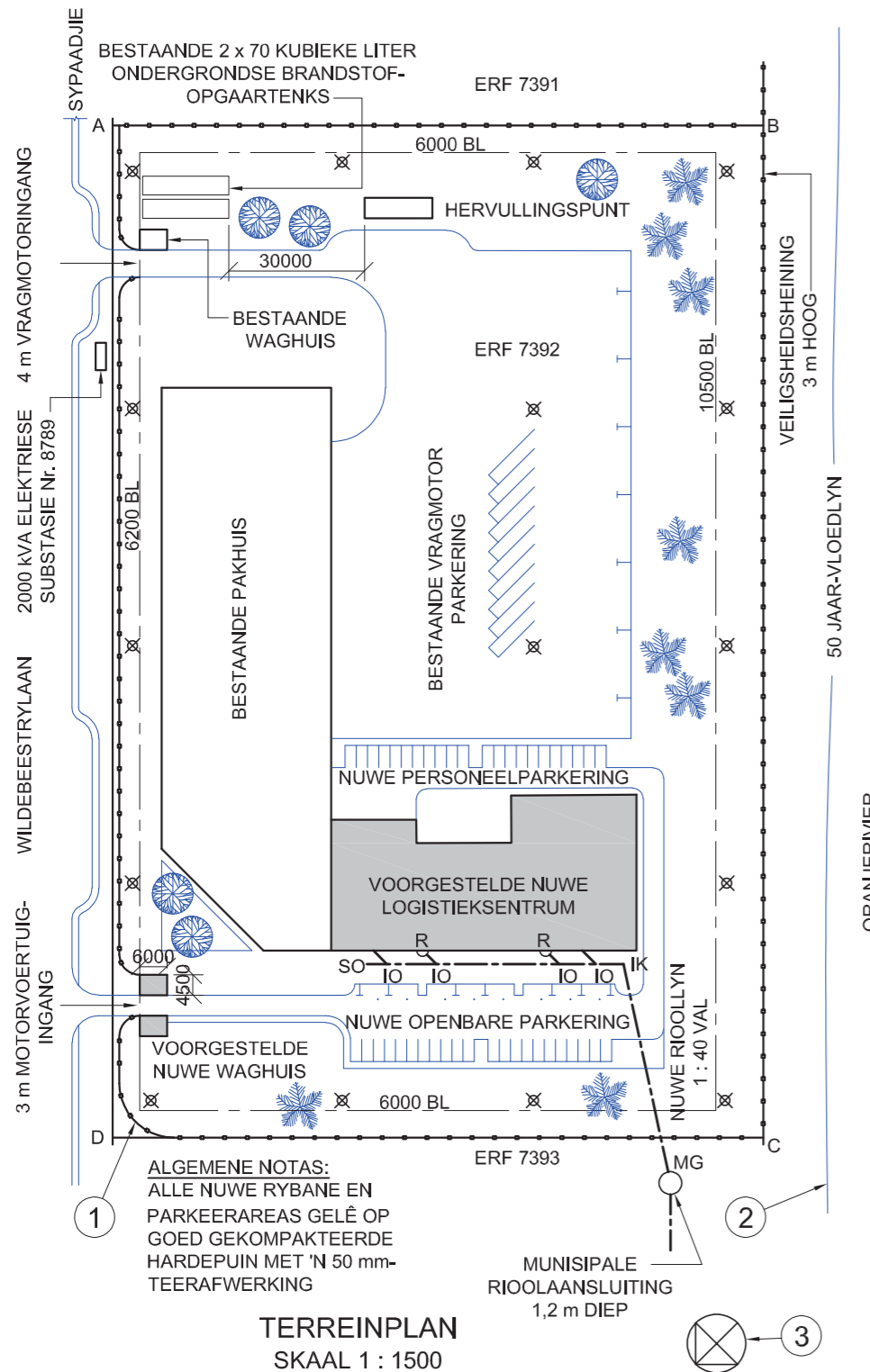

**ALGEMENE NOTAS:**  
ALLE NUWE RYBANE EN PARKEERAREAS GELË OP GOED GEKOMPakteerde HARDEPUIN MET 'N 50 mm-TEERAFWERKING

**TERREINPLAN**  
SKAAL 1 : 1500

**NOTA:**  
Kontrakteurs moet alle afmetings en hoogtes op die terrein bevestig voor daar met die werk begin word. Argitekte moet onmiddellik van enige afwykings in kennis gestel word.

ARGITEK SE HANDTEKENING .....

KLIËNT SE HANDTEKENING .....

**ANTWOORD 20**  
In die spasie hieronder, teken, in netjiese vryhand, die vooraansig en boaansig van die SANS 10143 grafiese simbool vir 'n WASTROG ('WASHTUB').



2	2017-01-09	Veiligheidsbeligting
1	2017-01-07	Nuwe personeelparkering
HERSIENING	DATUM	BESKRYWING

**3D STUDIO**  
ARGITEKTE  
FORESTRYLAAN 1024  
ISIPINGO  
031 555 2792

GEDRUK DEUR FAST PRINT  
DRUKDATUM 2017-01-28

TEKENINGTITEL

**TERREINPLAN**

PROJEK  
VOORGESTELDE NUWE LOGISTIEKSENTRUM EN WAGHUIS VIR RAGE INDUSTRIES OP ERF 7392, RIVER HORSE NYWERHEIDSPARK, WILDEBEESTRYLAAN 28, ISIPINGO

PROJEKNOMMER SSA/FS-2015  
TEKENINGNOMMER LF 5-10-BPK/N

DATUM 2017-01-05  
GETEKEN NM  
NAGESIEN LUKE  
SKAAL 1 : 1500

VERWYSINGSKODE V1V1-2017



**VRAAG 1: ANALITIES (SIVIEL)**

**Gegee:**

Die terreinplan van 'n bestaande pakhuis met 'n voorgestelde nuwe logistieksentrum en waghuis, 'n titelpaneel en 'n tabel met vrae. Die tekening is nie volgens die getoonde skaal voorberei nie.

**Instruksies:**

Voltooi die tabel hieronder deur die vrae, wat na die bygaande tekening en titelpaneel verwys, netjies te beantwoord.

[30]

VRAE		ANTWOORDE	
1	Wie het die tekening nagesien?	1	
2	Wat is die nommer van die erf?	1	
3	Wat is die nommer van die elektriese substasie?	1	
4	Hoe ver is die hervullingspunt vanaf die brandstoftanks in meter?	1	
5	Hoe diep is die munisipale rioolaansluiting?	1	
6	Hoeveel rioolputte word getoon?	1	
7	Waarvoor staan die afkorting IO?	1	
8	Hoeveel palmbome word getoon?	1	
9	Wat is die maksimum toelaatbare afstand tussen die lampalle in meter?	1	
10	Wat is die gekombineerde kapasiteit van die ondergrondse brandstoftanks in kubieke liter?	2	
11	Buiten die bome, watter ander natuurlike kenmerk word op die tekening aangedui?	1	
12	Wat dui die lyn by 1 aan?	1	
13	Wat dui die lyn by 2 aan?	1	
14	Noem die kenmerk by 3.	1	
15	In watter kleur moet 'n nuwe rioollyn op 'n rioolplan aangedui word?	1	
16	Watter aansig van die voorgestelde nuwe logistieksentrum front na die nuwe personeelparkering?	2	
17	Wat is die afstand tussen die grenslyn en die boulyn aan die noord-ooste kant van die erf in meter?	2	
18	In die spasie hieronder (ANTWOORD 18), bepaal die omtrek van die erf in meter.	3	
19	In die spasie hieronder (ANTWOORD 19), bepaal die totale oppervlakte van die voorgestelde nuwe logistieksentrum in vierkante meter.	3	
20	In die spasie in die titelpaneel (ANTWOORD 20), teken, in netjiese vryhand, die vooraansig en boaansig van die SANS 10143 grafiese simbool vir 'n WASTROG ('WASHTUB').	4	
		<b>TOTAAL</b>	<b>30</b>

**ANTWOORD 18**  
Toon ALLE berekeninge.

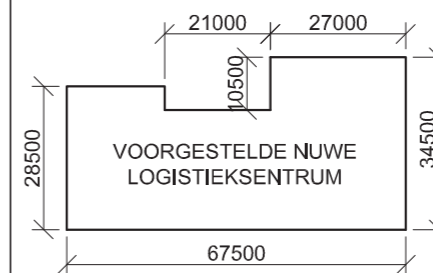

**ANTWOORD 19**  
Toon ALLE berekeninge.

EKSAMENNOMMER

EKSAMENNOMMER

2



HOEKHOOGTES EN GRENSLYNLENGTES IN METER			
P	-	PQ	160
Q	97,5	QR	103,2
R	95	RS	134,5
S	103,1	SP	100

NOTA:  
Kontrakteurs moet alle afmetings en hoogtes op die terrein bevestig voordat daar met die werk begin word. Argitekte moet onmiddellik van enige afwykings in kennis gestel word.

ARGITEK SE HANDTEKENING .....

KLIËNT SE HANDTEKENING .....

**VRAAG 1: ANALITIES (SIVIEL)**

**Gegee:**  
Die terreinplan vir 'n voorgestelde nuwe woonhuis en swembad, 'n titelpaneel en 'n tabel met vrae. Die tekening is nie volgens die aangetoonde skaal voorberei nie.

**Instruksies:**  
Voltooi die tabel hieronder deur die vrae, wat na die bygaande tekening en titelpaneel verwys, netjies te beantwoord. **[30]**

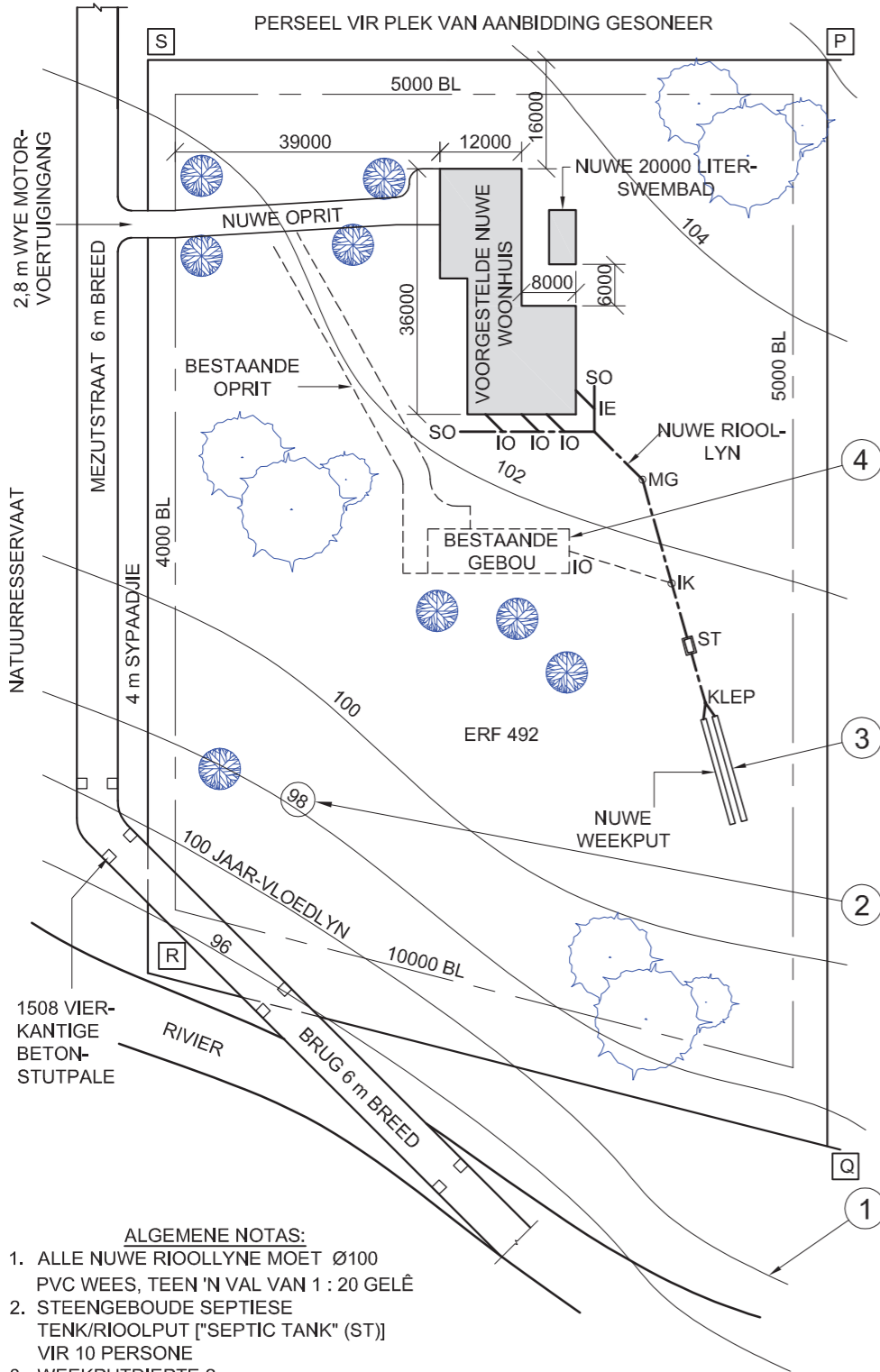

**ANTWOORD 20**  
In die spasie hieronder, teken, in netjiese vryhand die SANS 10143 grafiese simbole vir die volgende:  
a) 'n Elektrisiteitsmeter  
b) 'n Vetput ("grease trap")

a)

b)

HERSIENING	DATUM	BESKRYWING
1	2017-05-30	Sluit 'n weekput in

**YURI ARGITEKTE**  
**AUGUSTASTRAAT 25**  
**DURBAN**  
**4097**  
081 991 9692

GEDRUK DEUR THULA PRINTERS  
DRUKDATUM 2017-08-25

TEKENINGTITEL  
**TERREINPLAN**

PROJEK  
VOORGESTELDE NUWE WOONHUIS EN SWEMBAD VIR OLIVIER GEROUW VAN ERF 78631, MEZUTSTRAAT 18, HOKENHEIM, DURBAN

PROJEKNUMMER VGY/-2017	TEKENINGNUMMER TD 6-11-GOU/8		
DATUM 2017-01-28	GETEKEN LUCKY	NAGESIEN YURISH	SKAAL 1 : 1000
VERWYSINGSKODE P1Q1-2017			

- ALGEMENE NOTAS:**
- ALLE NUWE RIOOLLYNE MOËT Ø100 PVC WEES, TEEN 'N VAL VAN 1 : 20 GELÊ
  - STEENGEBOUDE SEPTIESE TENK/RIOOLPUT ["SEPTIC TANK" (ST)] VIR 10 PERSONE
  - WEEKPUTDIEPTE 2 m
  - ALLE BESTAAANDE BOME IS BESKERM EN MAG NIE VERWYDER WORD NIE
  - DIE OPRIT MOET GELÊ WORD OP 200 mm GOED GEKOMPakteerde HARDEPUIN MET 'N 50 mm ASFALT-/TEERAFWERKING

**TERREINPLAN**  
SKAAL 1 : 1000

VRAE		ANTWOORDE	
------	--	-----------	--

1	Watter tipe tekening is voorgelê?	1	
2	Watter argiteksfirma het die tekening voorberei?	1	
3	Wat is die projeknommer?	1	
4	Wat is die breedte van die brug in meter?	1	
5	Watter afwerking moet op die oprit aangewend word?	1	
6	Hoeveel nuwe inspeksie-oë word aangedui?	1	
7	As wat sal bome, riviere en soortgelyke kenmerke op 'n terreinplan geklassifiseer word?	1	
8	Wat is die korste afstand van Mezutstraat tot by die voorgestelde nuwe woonhuis in meter?	1	
9	Wat is die val van die nuwe rioollyn?	1	
10	Waarvoor word die grond noord van die eiendom gebruik?	1	
11	Wat dui die lyn by 1 aan?	1	
12	Wat dui die omkringde nommer op die lyn by 2 aan?	2	
13	Wat is die diepte van die kenmerk by 3 in millimeter?	1	
14	Wat dui die gebroke lyn by 4 aan?	1	
15	Waarvoor staan die afkorting ST?	1	
16	Watter aansig van die nuwe woonhuis word vanaf die nuwe oprit waargeneem?	2	
17	Wat is die hoogte by hoek P?	2	
18	In die spasie hieronder (ANTWOORD 18), bepaal die omtrek van die voorgestelde nuwe woonhuis in meter.	3	
19	In die spasie hieronder (ANTWOORD 19), bepaal die totale oppervlakte van die erf in vierkante meter.	3	
20	In die spasie in die titelblok (ANTWOORD 20), teken, in netjiese vryhand, die SANS 10143 grafiese simbole vir die volgende: a) 'n Elektrisiteitsmeter b) 'n Vetput	4	
<b>TOTAAL</b>		<b>30</b>	

**ANTWOORD 18**  
Toon ALLE berekeninge.

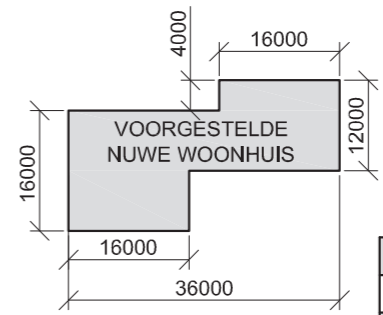

**ANTWOORD 19**  
Toon ALLE berekeninge.

EKSAMENNOMMER	
EKSAMENNOMMER	2





LANDMETERSERTIFIKAAT VAN DIE GRENSENGTES EN HOEKHOOGTES VIR ERF 1932. OPGEMEET OP 2015-09-15	
GRENSENGTES IN MILLIMETER	HOEKHOOGTES IN METER
AB = 25200	A = 1250
BC = 72000	B = 1251
CD = 50967	C = 1251
DA = 27600	D = 1250

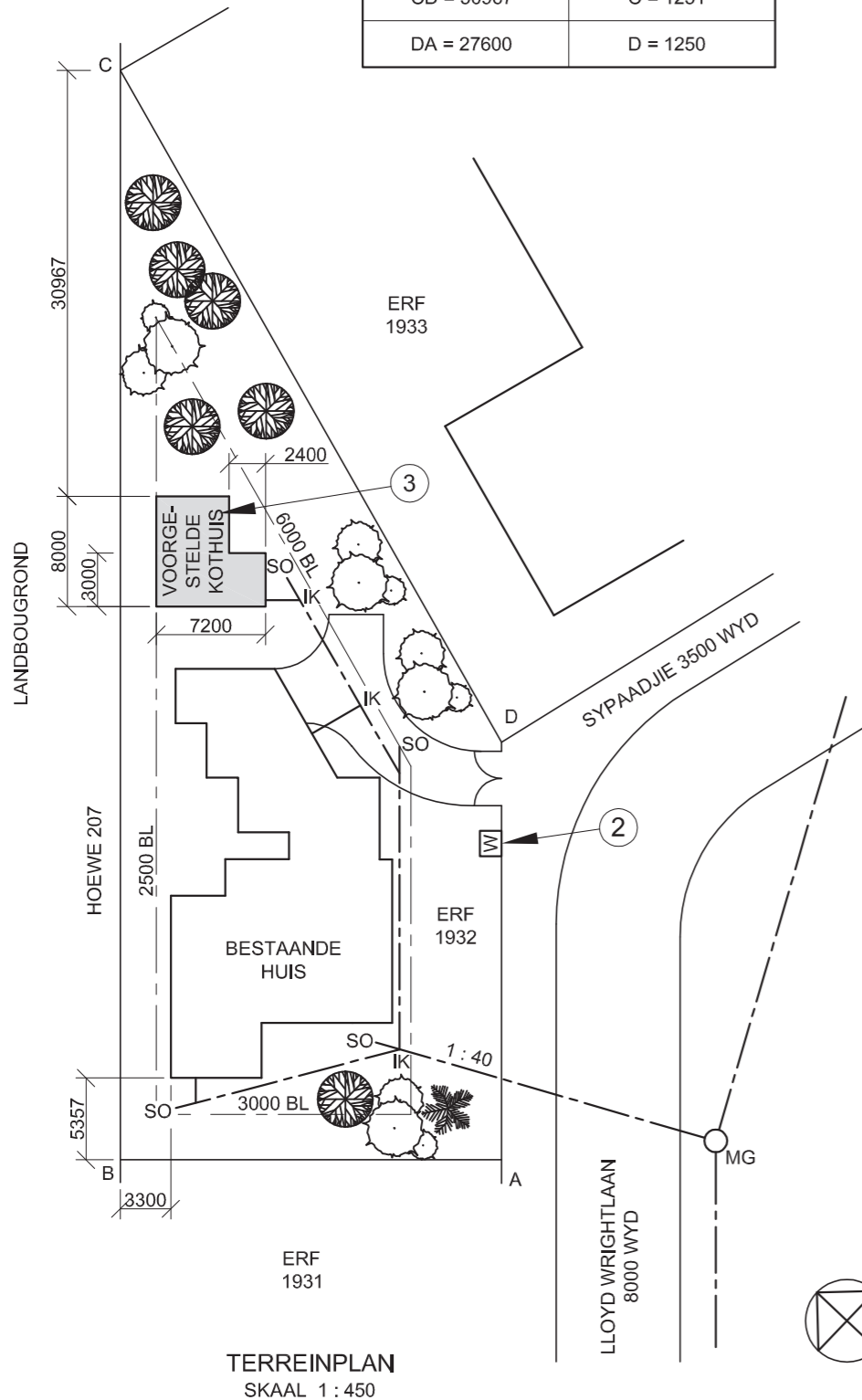

TERREINPLAN  
SKAAL 1 : 450

**NOTA:**

Kontrakteurs moet alle afmetings en hoogtes op die terrein bevestig voor daar met die werk begin word. Argitekte moet onmiddellik van enige afwykings in kennis gestel word.

ARGITEK SE HANDTEKENING .....

KLIËNT SE HANDTEKENING .....

**ANTWOORD 18**

In die spatie hieronder, teken, in netjiese vryhand en volgens SANS 10143, a kruissnit van 'n BALK of ONBEWERKTE HOUT.



**ANTWOORD 19**

In die spatie hieronder, teken, in netjiese vryhand die vooraansig en boaansig van die SANS 10143 grafiese simbool van 'n SPOELKLOSET.

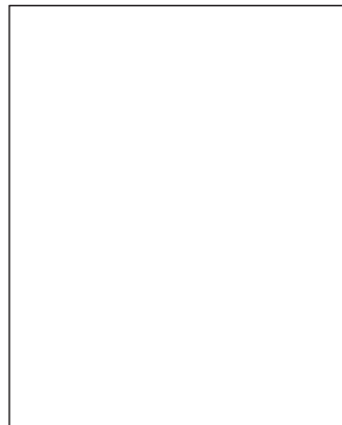

HERSIENING	DATUM	BESKRYWING

GEDRUK DEUR FRANK DRUKKERS	Drukdatum 2015/10/12
-------------------------------	-------------------------

TEKENINGTITEL  
**TERREINPLAN ERF 1932**

PROJEK  
**VOORGESTELDE NUWE KOTHUIS OP ERF 1932, KLIPPLAAT**

PROJEKNOMMER GR447-101	TEKENINGNOMMER 447P6
---------------------------	-------------------------

DATUM 2015/10/10	GETEKEN J VAN WYK	NAGESIEN C K BIRD	SKAAL 1 : 450
---------------------	----------------------	----------------------	------------------

VERWYSINGSKODE  
VR1-2015



**VRAAG 1: ANALITIES (SVEL)**

**Gegee:**

Die terreinplan vir 'n voorgestelde nuwe kothuis, 'n titelpaneel en 'n tabel met vrae. Die tekening is nie volgens die getoonde skaal voorberei nie.

**Instruksies:**

Voltooi die tabel hieronder deur die vrae, wat na die bygaande tekening en titelpaneel verwys, netjies te beantwoord. **[30]**

VRAE		ANTWOORDE	
1	Op watter datum is die terreinplan gedruk?	1	
2	Wie het die tekening voorberei?	1	
3	Hoeveel hersienings is op die tekening aangebring?	1	
4	Wat is die lengte van grens CD?	1	
5	Watter skaal word vir die tekening aangedui?	1	
6	Waarvoor staan die afkorting IK?	1	
7	Waarvoor staan die afkorting SO?	1	
8	Waarvoor staan die afkorting MG?	1	
9	Wat is die kortste afstand van die bestaande huis tot by ERF 1931 in meter?	1	
10	Wat dui die verhouding by 1 aan?	1	
11	Noem die kenmerk by 2.	1	
12	In watter kleur behoort die kenmerk by 3 getoon te word?	1	
13	Wat is die verskil in hoogte tussen hoek A en hoek C in meter?	1	
14	Hoekom sou 'n residensiële ontwikkeling nie op HOEWE 207 toegelaat word nie?	1	
15	Watter aansig van die bestaande huis front na ERF 1933?	2	
16	In die spatie hieronder (ANTWOORD 16), bepaal die omtrek van die voorgestelde nuwe kothuis in meter.	3	
17	In die spatie hieronder (ANTWOORD 17), bepaal die totale oppervlakte van ERF1932 in vierkante meter.	4	
18	In die spatie in die titelblok (ANTWOORD 18), teken, in netjiese vryhand en volgens SANS 10143, 'n kruissnit van 'n BALK of ONBEWERKTE HOUT.	3	
19	In die spatie in die titelblok (ANTWOORD 19), teken, in netjiese vryhand, die vooraansig en boaansig van die SANS 10143 grafiese simbool vir 'n SPOELKLOSET .	4	
<b>TOTAAL</b>		<b>30</b>	

**ANTWOORD 16**  
Toon ALLE berekeninge.

**ANTWOORD 17**  
Toon ALLE berekeninge.

EKSAMENNOMMER

EKSAMENNOMMER

2



LANDMETERSERTIFIKAAT VAN DIE GRENSENGTES EN HOEKHOOGTES VIR ERF 3. OP 2015-05-06 OPGEMEET	
GRENSENGTES IN MILLIMETER	HOEKHOOGTES IN METER
AB = 74569	A = 1780,6
BC = 116000	B = 1780,7
CD = 74569	C = 1779,7
DA = 116000	D = 1779,3

**NOTA:**

- Kontrakteurs moet alle afmetings en hoogtes op die terrein bevestig voor daar met die werk begin word. Argitekte moet onmiddellik van enige afwykings in kennis gestel word.
- Al die huise is dieselfde grootte.

ARGITEK SE HANDTEKENING .....

KLIËNT SE HANDTEKENING .....

**ANTWOORD 20**

In die spasie hieronder, teken, in netjiese vryhand, die vooraansig en boaansig van die SANS 10143 grafiese simbool vir 'n BIDET.

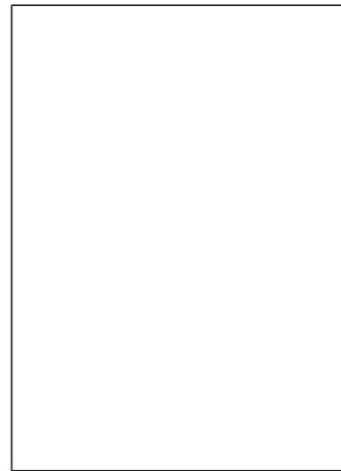

HERSIENING	DATUM	BESKRYWING

**ON-THE-DOT ARGITEKTE**  
 POSBUS 2000  
 LUIPERDVALLEI  
 1012

GEDRUK DEUR: NAT DRUKKERS  
 DRUKDATUM: 2015/07/09

TEKENINGTITEL: **TERREINPLAN**

PROJEK: **VOORGESTELDE NUWE BEHUISINGSEENHEDE IN 'N VEILIGHEIDSKOMPLEKS OP ERF 3, RENOSTERWEG, UITKYKPARK**

PROJEKNOMMER: 2015-RR-07  
 TEKENINGNOMMER: EP 3-01-2016

DATUM: 2015/07/07  
 GETEKEN: WILLIAM  
 NAGESIEN: VERNON  
 SKAAL: 1 : 800

VERWYSINGSKODE: QV1-2016



**VRAAG 1: ANALITIES (SIVIEL)**

**Gegee:**

Die terreinplan vir voorgestelde behuisingseenhede in 'n veiligheidskompleks, 'n titelpaneel en 'n tabel met vrae. Die tekening is nie volgens die getoonde skaal voorberei nie.

**Instruksies:**

Voltooi die tabel hieronder deur die vrae, wat na die bygaande tekening en titelpaneel verwys, netjies te beantwoord. [30]

VRAE		ANTWOORDE	
1	Hoeveel handtekeninge word benodig?	1	
2	Wie het die tekening voorberei?	1	
3	Watter skaal word vir die tekening aangedui?	1	
4	Wie het die tekening nagesien?	1	
5	Wie was verantwoordelik vir die druk van die terreinplan?	1	
6	Hoeveel keer is die tekening hersien?	1	
7	Wanneer is die terrein opgemeet?	1	
8	Hoeveel steekoë word op die terreinplan getoon?	1	
9	Waarvoor staan die afkorting IK?	1	
10	In watter kleur behoort glas op 'n gedetailleerde tekening aangedui te word?	1	
11	Noem die kenmerk by 1.	1	
12	In watter eenheid is die afmetings op die terreinplan?	1	
13	Waarop moet die nuwe plaveisel gelê word?	1	
14	Watter tipe heining word vir die kompleks voorgestel?	2	
15	Wat word deur die pyl by 2 aangedui?	1	
16	Hoekom sou 'n residensiële ontwikkeling nie op die grond direk suidwes van ERF 3 toegelaat word nie?	2	
17	Met verwysing na die bouregulasies, hoekom sou hierdie voorgestelde terreinplan nie goedgekeur word nie?	2	
18	In die spasie hieronder (ANTWOORD 18), bepaal die lengte van die elektriese veiligheidsheining in meter.	3	
19	In die spasie hieronder (ANTWOORD 19), bepaal die gekombineerde totale oppervlakte van AL die voorgestelde geboue in vierkante meter.	4	
20	In die spasie in die titelpaneel (ANTWOORD 20), teken, in netjiese vryhand, die vooraansig en boaansig van die SANS 10143 grafiese simbool vir 'n BIDET.	3	
<b>TOTAAL</b>		<b>30</b>	

**ANTWOORD 18**  
 Toon ALLE berekeninge.

**ANTWOORD 19**  
 Toon ALLE berekeninge.

EKSAMENNOMMER

EKSAMENNOMMER

2

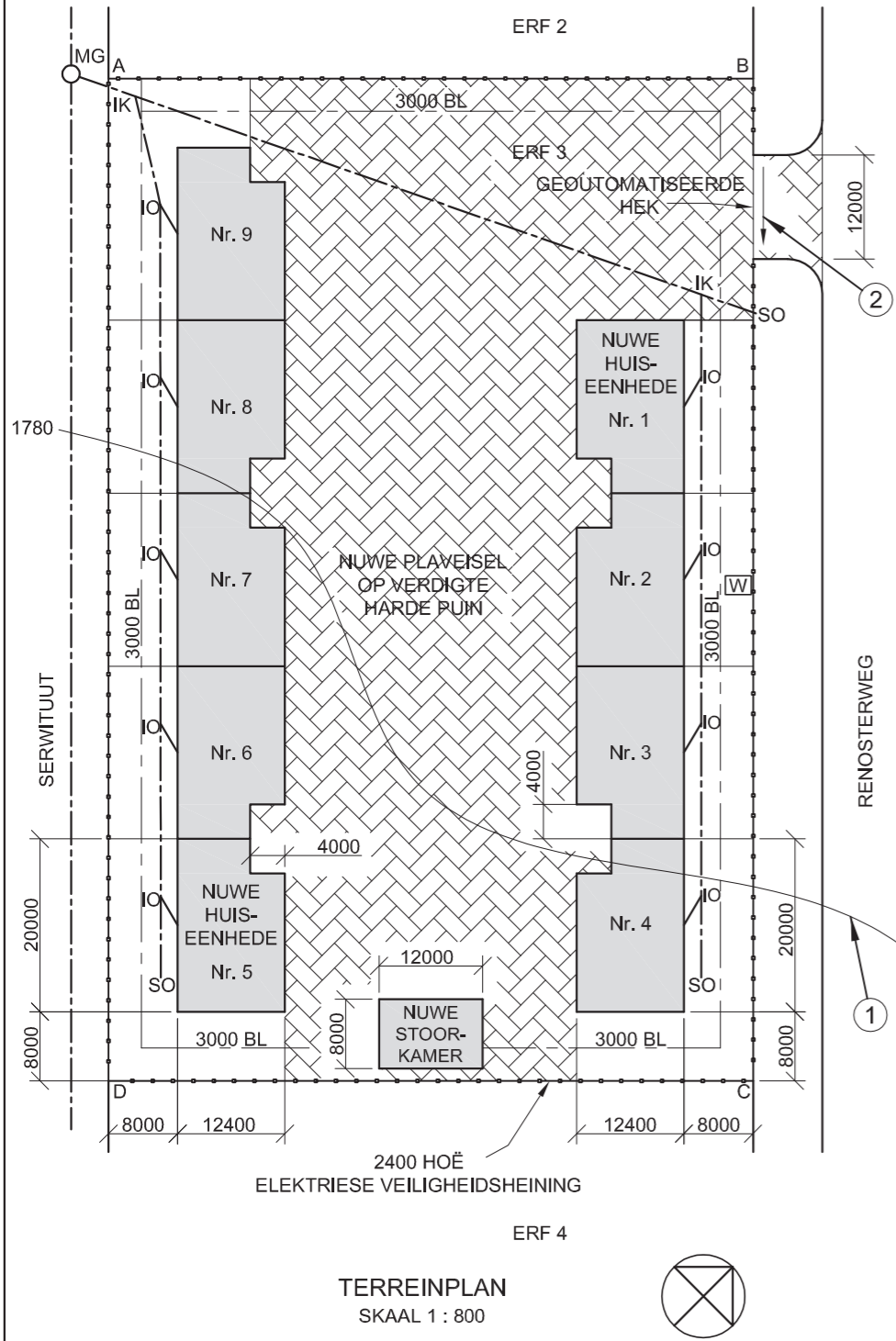

**TERREINPLAN**  
 SKAAL 1 : 800

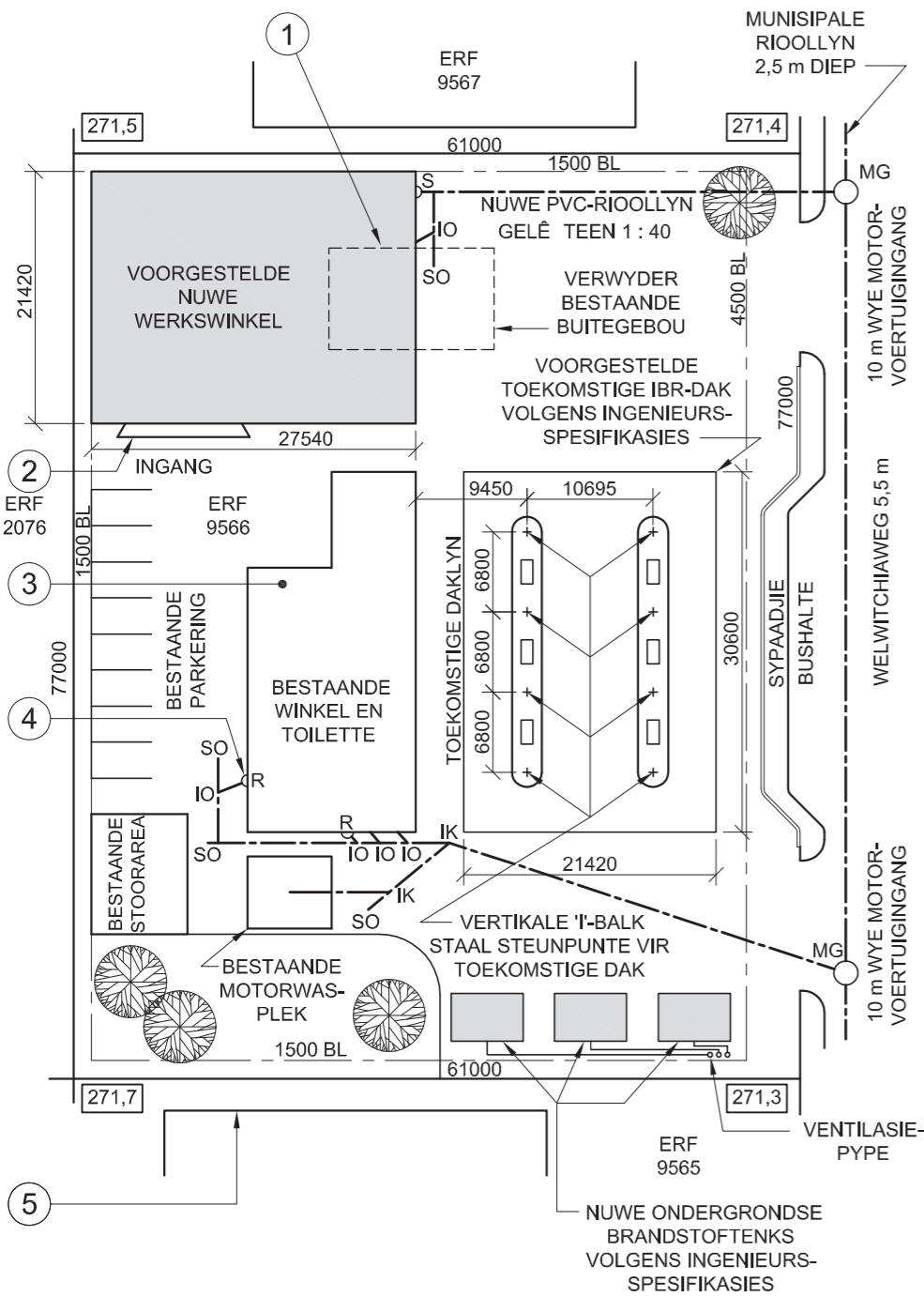

TERREINPLAN  
SKAAL 1 : 500

**NOTA:**  
Kontrakteurs moet alle afmetings en hoogtes op die terrein bevestig voordat daar met die werk begin word. Argitekte moet onmiddellik van enige afwykings in kennis gestel word.

ARGITEK SE HANDTEKENING .....  
KLIËNT SE HANDTEKENING .....

**ANTWOORD 20**  
In die spasie hieronder, teken, in netjiese vryhand, die vooraansig en boaansig van die SANS 10143 grafiese simbool vir 'n ENKEL MUURGEMONTEERDE URINAAL.

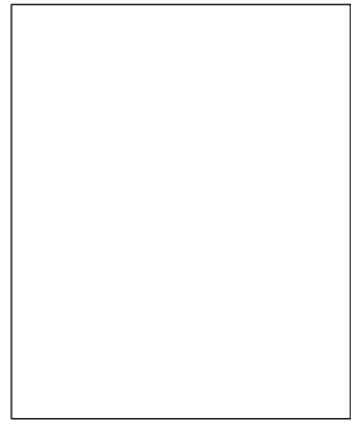

3	2015-08-30	Skuiф ventilasiepype
2	2015-08-18	Vervang brandstof-tenks
1	2015-08-06	Toon nuwe dak-ondersteuningspunte
HERSIENING	DATUM	BESKRYWING

**DIGITALE TEKENINGE**  
ARGITEKTE  
SAFFRONLAAN 17  
GLENASHLEY  
☎ 031 5836092

GEDRUK DEUR TIMELESS DRUKKERS  
DRUKDATUM 2015-10-17

**TERREINPLAN**

PROJEK  
VOORGESTELDE NUWE WERKSWINKEL, ONDERGRONDSE BRANDSTOFTENKS EN TOEKOMSTIGE DAK VIR SA PETROLEUM OP ERF 9566, WELWITCHIAWEG

PROJEKNOMMER SSA/FS-/2015	TEKENINGNOMMER TH 15-05-R4K/J		
DATUM 2015-09-04	GETEKEN TOM	NAGESIEN HARRY	SKAAL 1 : 500

VERWYSINGSKODE  
1QP1-2015



**VRAAG 1: ANALITIES (SIVIEL)**

**Gegee:**  
Die terreinplan van 'n bestaande diensstasie met 'n voorgestelde nuwe werkswinkel, ondergrondse brandstof-tenks en toekomstige dak, 'n titelpaneel en 'n tabel met vrae. Die tekening is nie volgens die aangetoonde skaal voorberei nie.

**Instruksies:**  
Voltooi die tabel hieronder deur die vrae, wat na die bygaande tekening en titelpaneel verwys, netjies te beantwoord. [30]

VRAE		ANTWOORDE	
1	Hoeveel handtekeninge word vereis?	1	
2	Wat is die argiteksfirma se telefoonnommer?	1	
3	Wat was die tweede hersiening?	1	
4	Wat is die wydte van Welwitchiaweg in millimeter?	1	
5	Watter tipe dakbedekking word vir die toekomstige dak voorgestel?	1	
6	Hoeveel bome word getoon?	1	
7	Hoeveel nuwe ondergrondse brandstof-tenks word getoon?	1	
8	Wat dui die gebroke lyn by 1 aan?	1	
9	Benoem die kenmerk by 2.	1	
10	In watter kleur behoort nuwe staal op 'n tekening aangedui te word?	1	
11	In watter kleur behoort die eienskap by 3 getoon te word?	1	
12	Benoem die kenmerk by 4.	1	
13	Benoem die kenmerk by 5.	1	
14	Watter kant van die bestaande winkel en toilette front na Welwitchiaweg?	2	
15	Gee 'n rede waarom grafiese simbole in tekening gebruik word.	2	
16	Wat bepaal die grootte van 'n grafiese simbool op 'n tekening?	1	
17	Wat is die hoogte van die laagste hoek van die erf in meter?	2	
18	In die spasie hieronder, bepaal die omtrek van die bestaande winkel en toilette in meter.	3	
19	In die spasie hieronder, bepaal die totale oppervlakte van die bestaande winkel en toilette in vierkante meter.	3	
20	In die spasie voorsien in die titelpaneel, teken, in netjiese vryhand, die vooraansig en boaansig van die SANS 10143 grafiese simbool vir 'n ENKEL MUURGEMONTEERDE URINAAL.	4	
<b>TOTAAL</b>		<b>30</b>	

**ANTWOORD 18**  
Toon ALLE berekeninge.

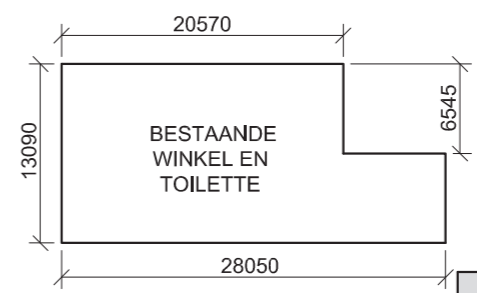

**ANTWOORD 19**  
Toon ALLE berekeninge.

EKSAMENNOMMER	
EKSAMENNOMMER	2

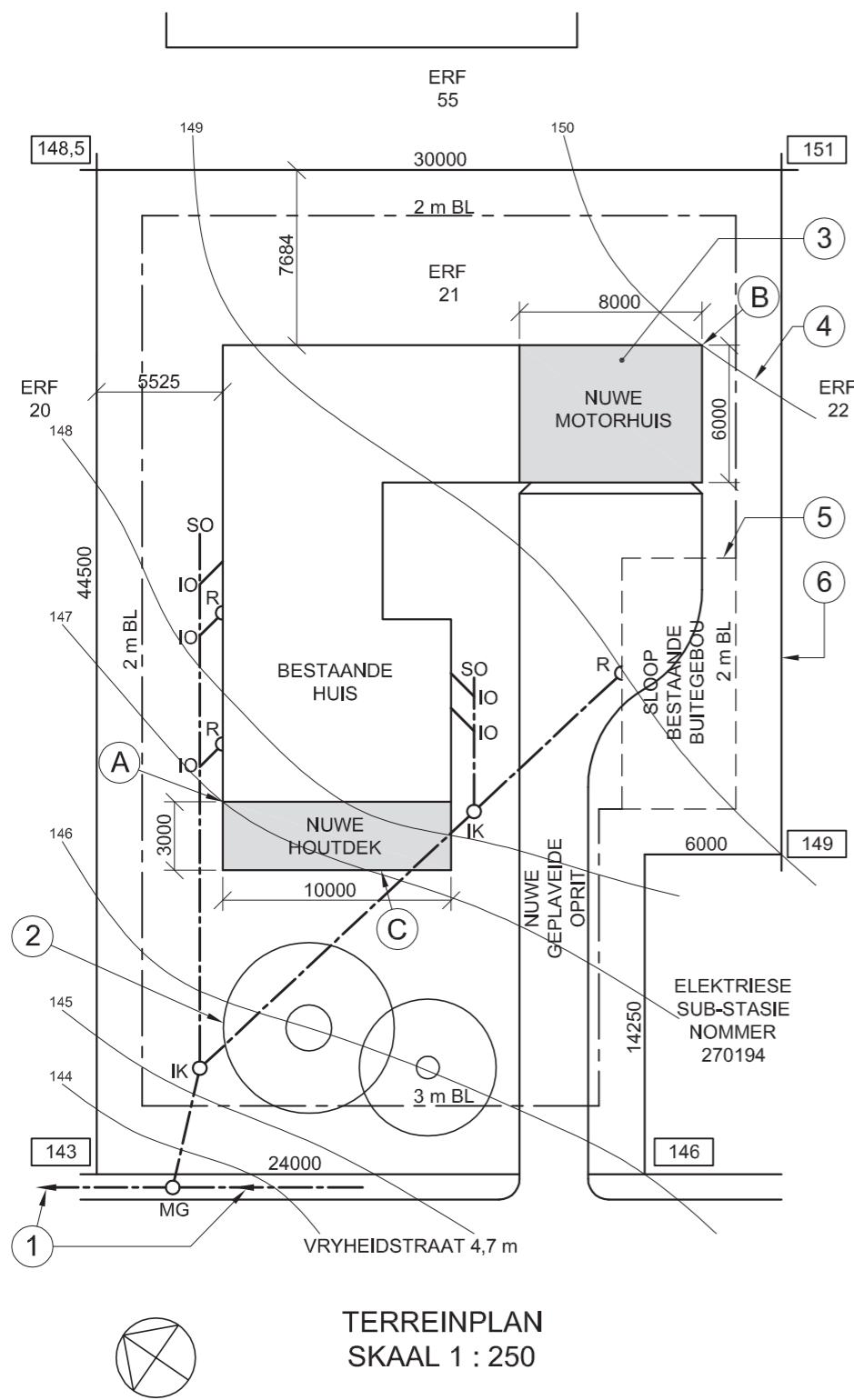

TERREINPLAN  
SKAAL 1 : 250

**NOTA:**  
Kontrakteurs moet alle afmetings en hoogtes op die terrein bevestig voordat daar met die werk begin word. Argitekte moet onmiddellik van enige afwykings in kennis gestel word.

ARGITEK SE HANDTEKENING .....

KLIËNT SE HANDTEKENING .....

**ANTWOORD 20**  
In die spatie hieronder, teken, in netjiese vryhand, die vooraansig en boaansig van die SANS 10143 grafiese simbool vir 'n BAD.

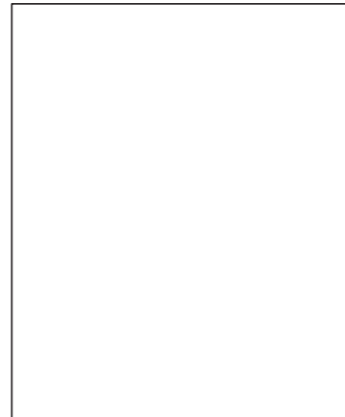

1	2015-01-27	Voeg houtdek by
HERSIENING	DATUM	BESKRYWING

**KEY ARGITEKTE**

Proteastraat 96  
POTCHEFSTROOM

083 130 2201  
key@webmail.co.za

GEDRUK DEUR ILM DRUKKERS	DRUKDATUM 2015-02-13
-----------------------------	-------------------------

TEKENINGTITEL

**TERREINPLAN**

PROJEK

VOORGESTELDE NUWE MOTORHUIS EN HOUTDEK VIR MEV. SCHUTTE OP ERF 21, VRYHEIDSTRAAT.

PROJEKNOMMER AFSP-2015	TEKENINGNOMMER VG 002
---------------------------	--------------------------

DATUM 2015-01-10	GETEKEN AD	NAGESIEN BC	SKAAL 1 : 250
---------------------	---------------	----------------	------------------

VERWYSINGSKODE  
Q1P1N2015



**VRAAG 1: ANALITIES (SMIEL)**

**Gegee:**

Die terreinplan van 'n bestaande huis met 'n voorgestelde nuwe motorhuis en houtdek, 'n titelpaneel en 'n tabel met vrae. Die tekening is nie volgens die aangetoonde skaal voorberei nie.

**Instruksies:**

Voltooi die tabel hieronder deur die vrae, wat na die bygaande tekening en titelpaneel verwys, netjies te beantwoord.

[30]

VRAE		ANTWOORDE	
1	Wat is die projeknommer?	1	
2	Hoeveel handtekeninge word vereis?	1	
3	Hoeveel hersienings is op die tekening aangebring?	1	
4	Wie is die kliënt?	1	
5	Op watter datum is die terreinplan gedruk?	1	
6	Hoeveel nuwe aanbouings is op die terreinplan aangedui?	1	
7	Waarvoor staan die afkorting IK?	1	
8	Wat word deur die pyle op die lyn by 1 aangedui?	1	
9	Benoem die kenmerk by 2.	1	
10	In watter kleur behoort die kenmerk by 3 getoon te word?	1	
11	Wat dui die lyn by 4 aan?	1	
12	Wat dui die gebroke lyn by 5 aan?	1	
13	Wat is die lengte van die grenslyn by 6 in meter?	1	
14	Wat is die breedte van Vryheidstraat in millimeter?	1	
15	Wat is die verskil in grondvlakhoogte tussen hoek A en hoek B van die geboue in meter?	2	
16	Aan watter kant van die bestaande huis is die nuwe houtdek?	2	
17	Watter munisipale diens word op die terrein langs erf 21 gevind?	2	
18	In die spatie hieronder, bepaal die omtrek van die bestaande huis in meter.	3	
19	In die spatie hieronder, bepaal die gekombineerde totale oppervlakte van die bestaande huis en die nuwe motorhuis in vierkante meter.	3	
20	In die spatie voorsien in die titelpaneel, teken, in netjiese vryhand, die vooraansig en boaansig van die SANS 10143 grafiese simbool vir 'n BAD.	4	
		<b>TOTAAL 30</b>	

**ANTWOORD 18**  
Toon ALLE berekeninge.

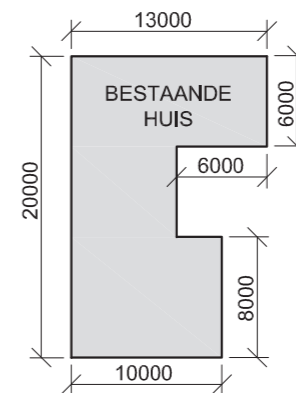

**ANTWOORD 19**  
Toon ALLE berekeninge.

EKSAMENNUMMER	
EKSAMENNUMMER	2

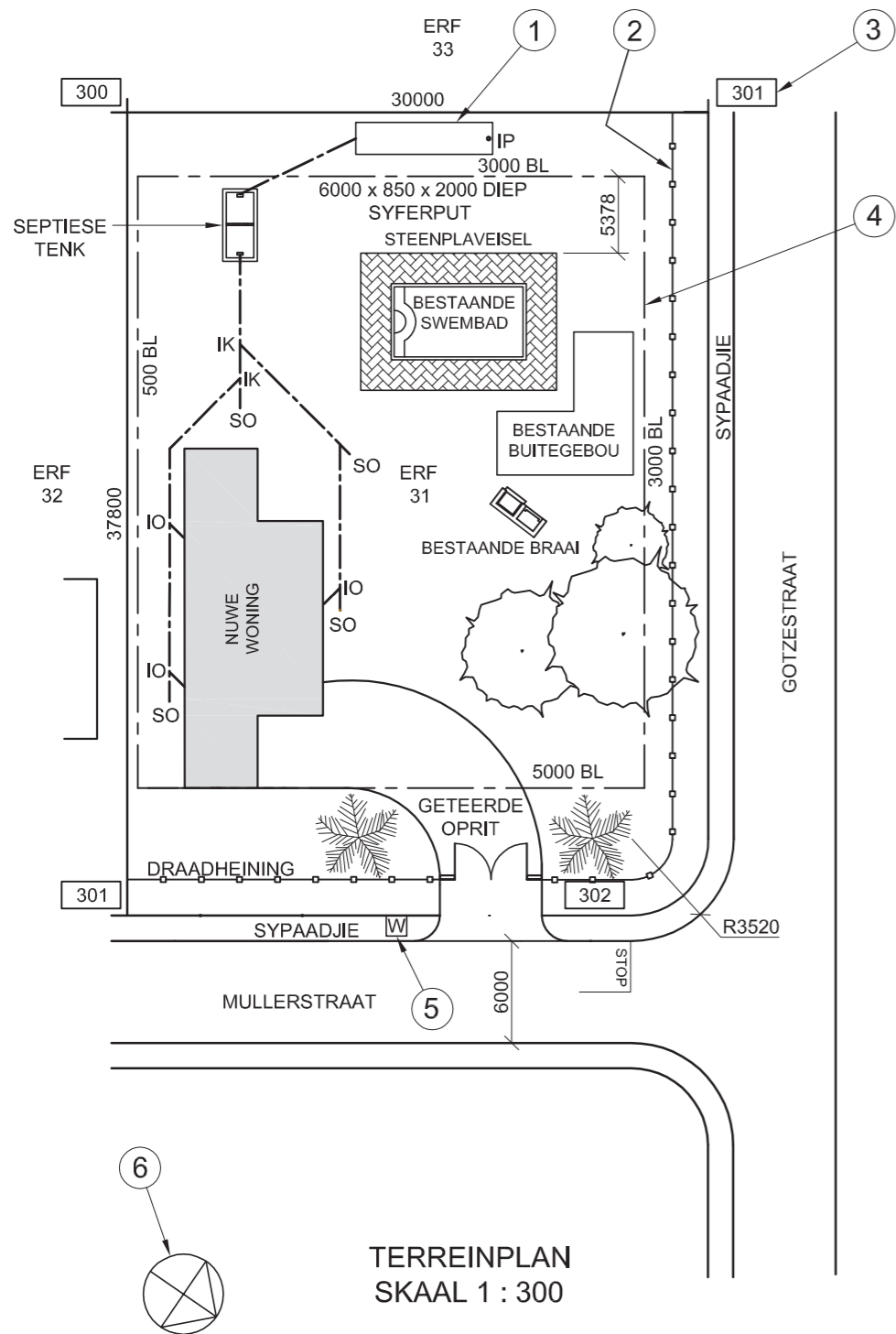

TERREINPLAN  
SKAAL 1 : 300

NOTA:  
Kontrakteurs moet alle afmetings en hoogtes op die terrein bevestig voordat daar met die werk begin word. Argitekte moet onmiddellik van enige afwykings in kennis gestel word.

ARGITEK SE HANDTEKENING .....

KLIËNT SE HANDTEKENING .....

ANTWOORD 20

In die spasie hieronder, teken, in netjiese vryhand, die vooraansig en boaansig van die grafiese simbool vir 'n DUBBELOPWASBAK volgens die SANS 10143.

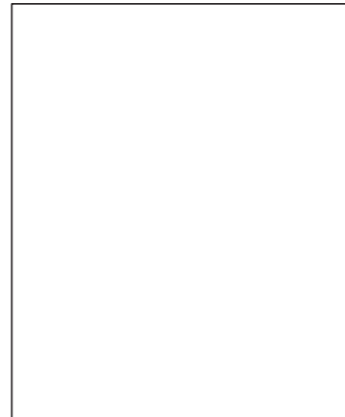

HERSIENING	DATUM	BESKRYWING
3		
2	2014-12-07	Sluit syferput in
1	2014-11-09	Verander oprit

TONY KROOS & ASSOCIATES

ARGITEKTE  
BAYERNWEG 1  
MUNICH GARDENS 13-16  
NEW GERMANY  
PINETOWN  
079 1313130  
tonykroos@bundes.com

GEDRUK DEUR FUSSBAL DRUKKERS  
DRUKDATUM 2015-02-12

TEKENINGTITEL

TERREINPLAN

PROJEK  
VOORGESTELDE WONING VIR MNR. RIBERY OP ERF 31, OP DIE HOEK VAN MULLERSTRAAT EN GOTZESTRAAT.

PROJEKNOMMER CHLW-2013  
TEKENINGNOMMER BM 3113

DATUM 2015-01-28  
GETEKEN ARJEN  
NAGESIEN ROB  
SKAAL 1 : 300

VERWYSINGSKODE  
1VG2014



VRAAG 1: ANALITIES (SIVIEL)

Gegee:

Die terreinplan vir 'n voorgestelde nuwe woning, 'n titelpaneel en 'n tabel met vrae. Die tekening is nie volgens die aangetoonde skaal voorberei nie.

Instruksies:

Voltooi die tabel hieronder deur die vrae, wat na die bygaande tekening en titelpaneel verwys, netjies te beantwoord.

[30]

VRAE		ANTWOORDE	
1	Wat is die verwysingskode vir die tekening?	1	
2	Wat was die tweede hersiening?	1	
3	Watter skaal word vir die tekening aangetoon?	1	
4	Hoeveel inspeksiekamers is daar op die rioollyn?	1	
5	Watter afwerking word rondom die swembad gebruik?	1	
6	Watter nuwe ontwikkeling word op die terrein voorgestel?	1	
7	In watter kleur sal nuwe glas op 'n tekening aangetoon word?	1	
8	In watter kleur sal nuwe beton op 'n tekening aangetoon word?	1	
9	Wat is die diepte van die kenmerk by 1?	1	
10	Benoem die kenmerk by 2.	1	
11	Wat dui die nommer by 3 aan?	1	
12	Wat word deur die lyn by 4 aangedui?	1	
13	Benoem die kenmerk by 5.	1	
14	Benoem die kenmerk by 6.	1	
15	Watter aansig van die nuwe woning front na Gotzestraat?	2	
16	Wat is die afstand vanaf die swembad na die suidwestelike grenslyn in meter?	2	
17	Wat is die lengte van die grenslyn wat na erf 32 front in meter?	2	
18	In die spasie hieronder, bepaal die omtrek van die nuwe woning in meter.	3	
19	In die spasie hieronder, bepaal die totale bou-oppervlak van erf 31 in vierkante meter.	3	
20	In die spasie voorsien in die titelpaneel, teken, in netjiese vryhand, die vooraansig en boaansig van die grafiese simbool vir 'n DUBBELOPWASBAK volgens die SANS 10143.	4	
		<b>TOTAAL 30</b>	

ANTWOORD 18  
Toon ALLE berekeninge.

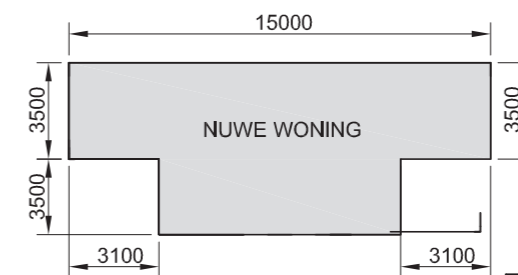

ANTWOORD 19  
Toon ALLE berekeninge.

EKSAMENNOMMER	
EKSAMENNOMMER	2

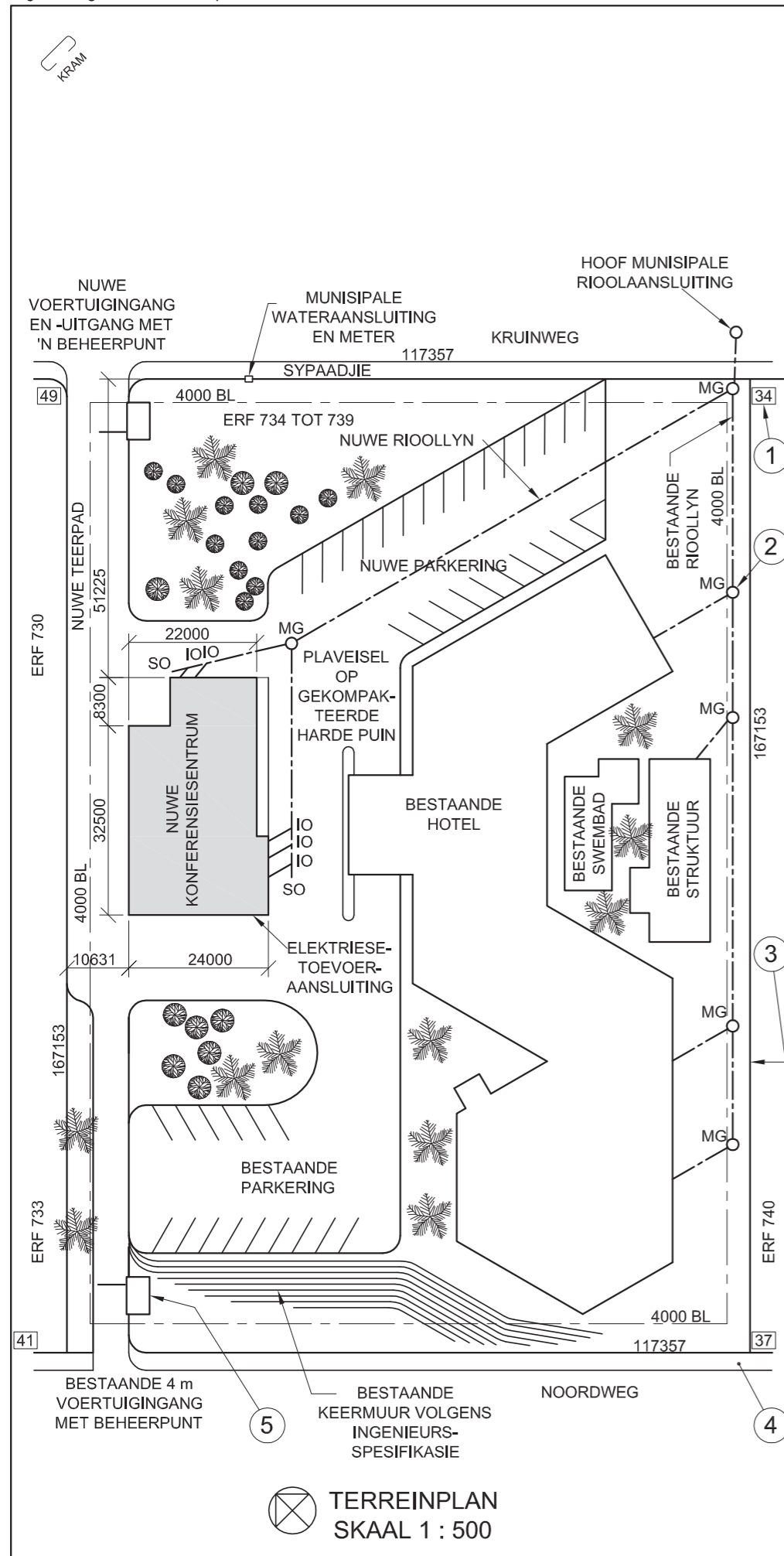

NOTA:  
Kontrakteurs moet alle afmetings en hoogtes op die terrein bevestig voordat daar met die werk begin word. Argitekte moet onmiddellik van enige afwykings in kennis gestel word.

ARGITEK SE HANDTEKENING .....

KLIËNT SE HANDTEKENING .....

**ANTWOORD 20**

In die spasie hieronder, teken, in netjiese vryhand, die vooraansig en boaansig van die grafiese simbool vir 'n ENKEL-URINAAL volgens die SANS 10143.

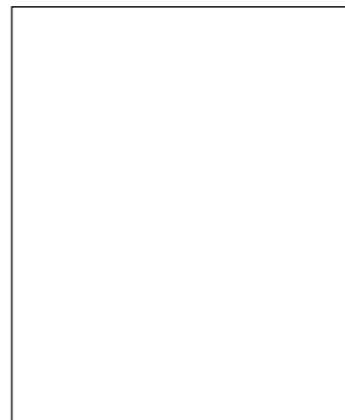

HERSIENING	DATUM	BESKRYWING
3		
2	2014-07-15	Sluit 'n nuwe MG in
1	2014-07-11	Verander pad

**NEW HORIZON**  
**ARGITEKTE**  
HOOFSTRAAT 17  
DURBAN  
Tel: 031 335 2835

GEDRUK DEUR: DUNNIT DRUKKERS  
DRUKDATUM: 2014-08-05

TEKENINGTITEL:  
**TERREINPLAN**

PROJEK:  
**VOORGESTELDE NUWE KONFERENSIESENTRUM VIR DIE SA HOTELGROEP OP ERF 734 TOT 739 TE NOORDWEG 261, DURBAN**

PROJEKNOMMER: 04  
TEKENINGNOMMER: 10-B708

DATUM: 2014-05-30  
GETEKEN: SAREL  
NAGESIEN: PERTO  
SKAAL: 1 : 500

VERWYSINGSKODE: N14-Q1



**VRAAG 1: ANALITIES (SIVIEL)**

**Gegee:**

'n Terreinplan van 'n hotel met 'n voorgestelde nuwe konferensiesentrum, 'n titelpaneel en 'n tabel met vrae. Die tekening is nie volgens die aangetoonde skaal voorberei nie.

**Instruksies:**

Voltooi die tabel hieronder deur die vrae, wat na die bygaande tekening en titelpaneel verwys, netjies te beantwoord.

[30]

VRAE		ANTWOORDE	
1	Op watter datum is die terreinplan gedruk?	1	
2	Wat moet die kontrakteurs op die terrein doen voordat daar met enige werk begin word?	1	
3	Watter skaal word vir die tekening aangetoon?	1	
4	Wat was die eerste hersiening?	1	
5	Wat is die oppervlakafwerking van die nuwe pad?	1	
6	Watter nuwe ontwikkeling word vir die hotel voorgestel?	1	
7	In watter kleur sal nuwe hout op 'n tekening aangetoon word?	1	
8	In watter kleur sal nuwe staal op 'n tekening aangetoon word?	1	
9	Wat dui die nommer by 1 aan?	1	
10	Benoem die kenmerk by 2.	1	
11	Wat dui die lyn by 3 aan?	1	
12	Benoem die kenmerk by 4.	1	
13	Benoem die kenmerk by 5.	1	
14	Waarop moet die plaveisel in die nuwe parkeerarea gelê word?	1	
15	In watter straat is die nuwe uitgang vanaf die hotel?	2	
16	Wat is die lengte van die suidwestelike muur van die nuwe konferensiesentrum in meter?	2	
17	Wat is die kortste afstand vanaf die nuwe konferensiesentrum tot by die grenslyn in Noordweg in meter?	2	
18	In die spasie hieronder, bepaal die omtrek van die nuwe konferensiesentrum in meter.	3	
19	In die spasie hieronder, bepaal die totale oppervlak van die nuwe konferensiesentrum in vierkante meter.	3	
20	In die spasie voorsien in die titelblok, teken, in netjiese vryhand, die vooraansig en boaansig van die grafiese simbool vir 'n ENKEL-URINAAL volgens die SANS 10143.	4	
<b>TOTAAL</b>		<b>30</b>	

**ANTWOORD 18**  
Toon ALLE berekeninge.

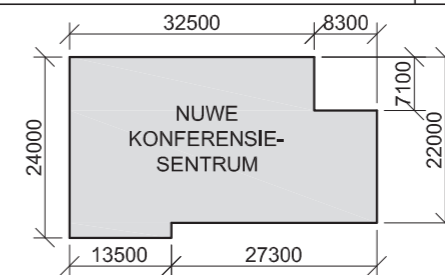

**ANTWOORD 19**  
Toon ALLE berekeninge.

EKSAMENNOMMER
EKSAMENNOMMER
<b>2</b>



LANDMETERSERTIFIKAAT VIR DIE GRENSENGTES EN HOEKHOOGTES VIR ERF 77 BY DUIKERLAAN 5 PRETORIA. OPGEMEET OP 01-10-2011	
GRENSENGTES IN MILLIMETER	HOEKHOOGTES IN METER
AB = 42688	A = 1022
BC = 31684	B = 1024
CD = 42688	C = 1025
DA = 31684	D = 1021

LET WEL:  
Kontrakteurs moet alle afmetings en hoogtes op die terrein bevestig voordat daar met werk begin word. Argitekte moet onmiddellik in kennis gestel word van enige afwykings.

ARGITEK SE HANDTEKENING .....

KLIËNT SE HANDTEKENING .....

20. In die spasie hieronder, teken, in netjiese vryhand, die vooraansig en boaansig van die SANS 10143 grafiese simbool vir 'n enkelopwasbak.

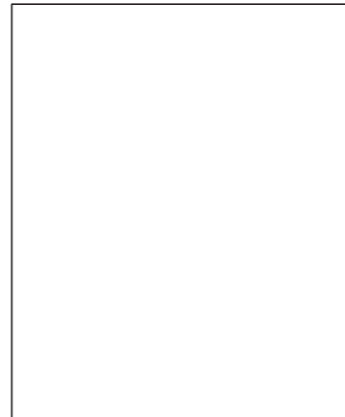

HERSIENING	DATUM	BESKRYWING
3	2013-09-11	Verwyder ou oprit
2	2013-09-08	Voeg nuwe oprit by
1	2013-08-28	Skuif nuwe SO

**MINKI SE DROOMHUISE**  
PAUL KRUGERSTRAAT 101  
PRETORIA  
Tel: 012 555 2735

GEDRUK DEUR DBE PRINTERS  
DRUKDATUM 2013-10-30

TEKENTITEL  
**TERREINPLAN**

PROJEK  
VOORGESTELDE NUWE SPREEK-  
KAMERS VIR DR. AL SATION OP ERF  
77 TE DUIKERLAAN 5 PRETORIA.

PROJEKNOMMER 001  
TEKENINGNOMMER 1 van 4

VERWYSINGSKODE Q1P1-EXEMP-2014  
GETEKEN: BEYERS  
NAGESIEN: VISHNU

DATUM 2013-09-12  
SKAAL 1 : 250

**VRAAG 1: ANALITIES (SIVIEL)**

**Gegee:**

Die terreinplan vir voorgestelde nuwe spreekkamers, 'n titelpaneel en 'n tabel met vrae. Die tekening is nie volgens die aangetoonde skaal voorberei nie.

**Instruksies:**

Voltooi die tabel hieronder deur die vrae, wat almal na die bygaande tekene en titelpaneel verwys, netjies te beantwoord. [30]

VRAE		ANTWOORDE	
1	Op watter datum is die perseel opgemeet?	1	
2	Waarvoor was Vishnu verantwoordelik?	1	
3	Hoe wyd is die sypaadjie in Duikerlaan in meter?	1	
4	Wat is die kliënt se naam?	1	
5	Hoeveel nuwe parkeerplekke word aangetoon?	1	
6	Hoeveel nuwe inspeksie-oë word benodig?	1	
7	Op watter perseel is die munisipale rioolaansluiting geleë?	1	
8	In watter kleur moet nuwe bouwerk op 'n terreinplan aangetoon word?	1	
9	In watter kleur moet 'n nuwe rioollyn op 'n terreinplan aangetoon word?	1	
10	Wat dui die pyl by 1 aan?	1	
11	Wat word deur die lyn by 2 aangedui?	1	
12	Wat word deur die lyn by 3 aangedui?	1	
13	Benoem die kenmerk by 4.	1	
14	Wat moet met die bestaande gebou op die erf gedoen word?	1	
15	Wat is verskil in hoogte tussen die hoogste en laagste hoek van die erf in meter?	1	
16	Wat is die afstand vanaf muur X tot by Duikerlaan in meter?	2	
17	Wat sal die aansig van die nuwe spreekkamers wat na erf 78 front, genoem word?	2	
18	In die spasie hieronder, bepaal die omtrek van die nuwe spreekkamers in meter. Toon ALLE berekening.	4	
19	In die spasie hieronder, bepaal, in vierkante meter, die totale vloeroppervlakte wat geteël moet indien die buitewure 200 mm dik is. Toon ALLE berekening.	4	
20	In die spasie voorsien in die titelpaneel, teken, in netjiese vryhand, die vooraansig en boaansig van die SANS 10143 grafiese simbool vir 'n enkelopwasbak.	3	
<b>TOTAAL 30</b>			

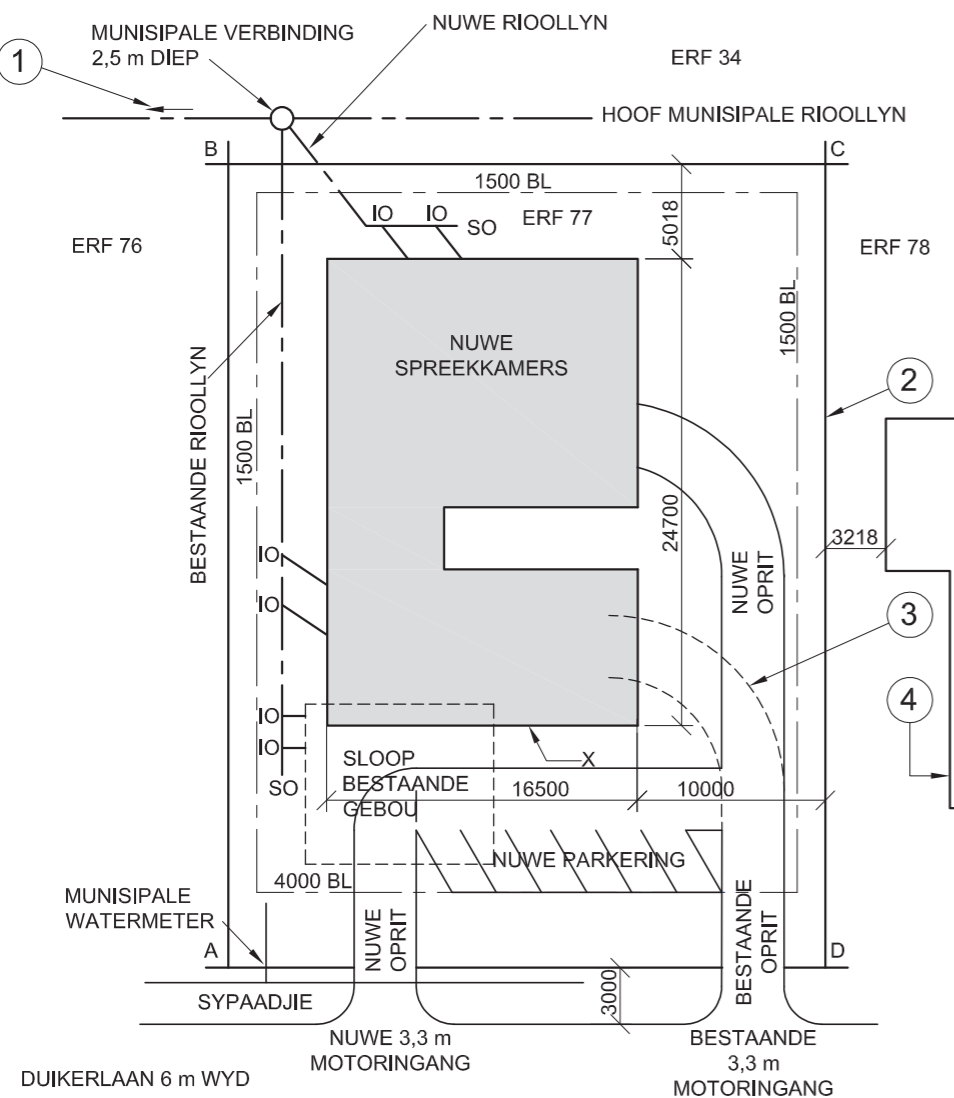

TERREINPLAN  
SKAAL 1 : 250



ANTWOORD 18  
Toon ALLE berekening.

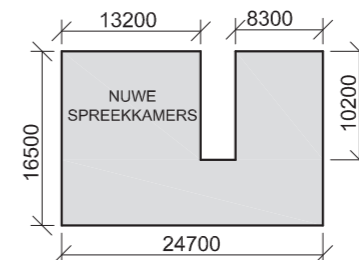

ANTWOORD 19  
Toon ALLE berekening.

EKSAMENNOMMER	
EKSAMENNOMMER	2



SYLENGTES EN HOEKHOOGTES OP ERF  
NOMMER 1098 PIETERMARITZBURG.  
OPGEMEET OP 01-04-2011

AFSTANDE IN METER	HOOGTES IN METER
AB = 75	A = 73,8
BC = 34	B = 77,6
CD = 25,5	C = 77,9
DE = 13,5	D = 77,0
EF = 49,5	E = 76,9
FA = 47,5	F = 72,4

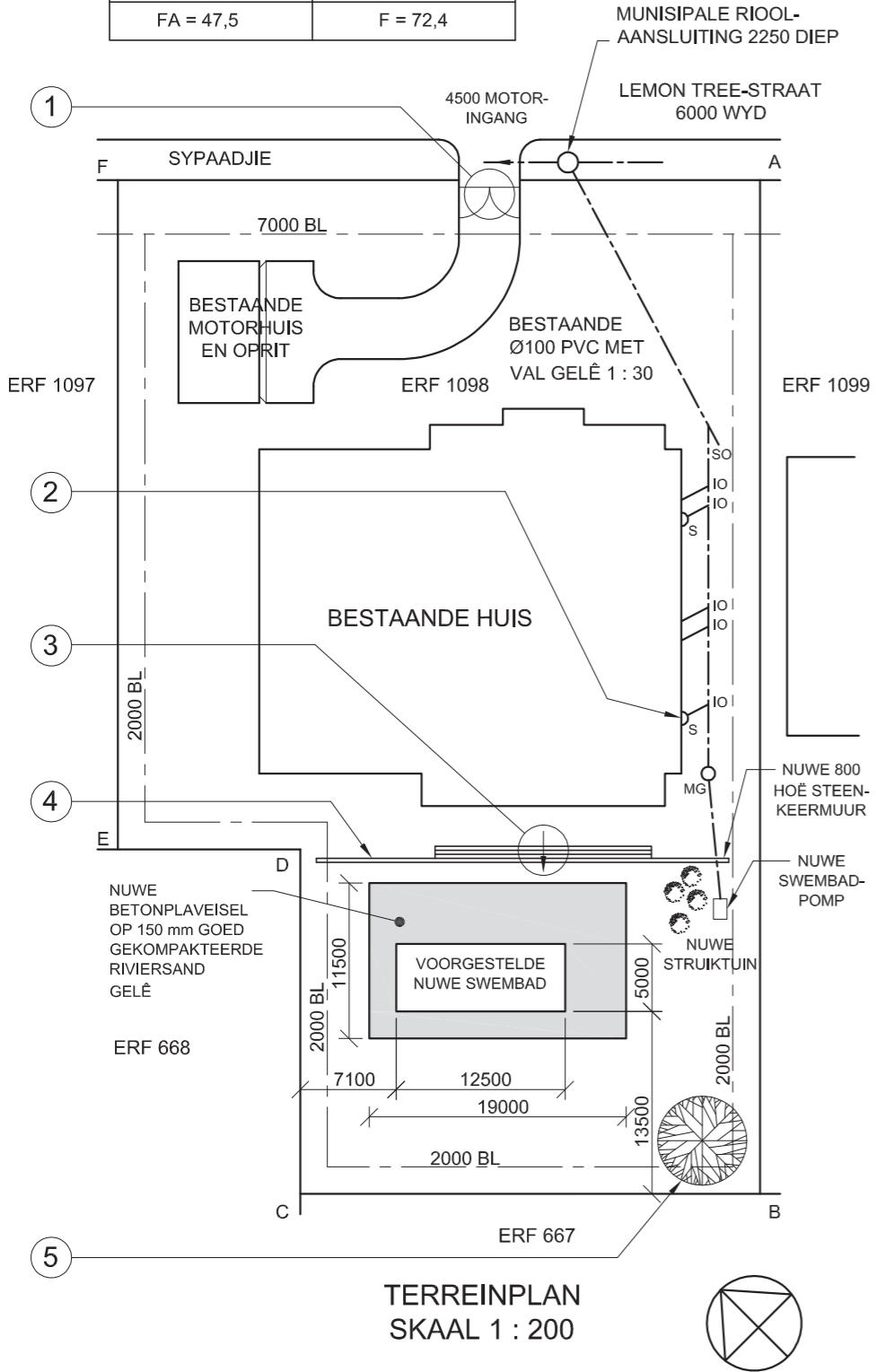

**NOTA:**  
Kontrakteurs moet alle afmetings en hoogtes op die terrein bevestig voordat daar met werk begin word. Argitekte moet onmiddellik van enige afwykings in kennis gestel word.

20. In die spase hieronder, teken, in netjiese vryhand, die vooraansig en boaansig van die SANS 10143 grafiese simbool (konvensie) vir 'n STORT.

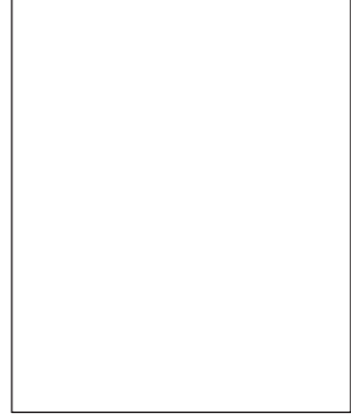

ARGITEK SE HANDTEKENING .....  
KLIËNT SE HANDTEKENING .....

HERSIENING	DATUM	BESKRYWING

GEDRUK DEUR: PATSY PRINTERS  
DRUKDATUM: 17-02-2014

TEKENINGTITEL: TERREINPLAN

PROJEKNOMMER: 2014-001	GETEKEN DEUR: P XABA	DATUM: 19-01-2014
VERWYSINGSKODE: DBE-2014-01	NAGESIEN DEUR: P THAKER	DATUM: 05-02-2014
TEKENINGNOMMER: 13-001-SIP	GOEDGEKEUR DEUR: M ZUNGU	DATUM: 14-02-2014

PROJEK  
VOORGESTELDE NUWE SWEMBAD  
VIR AM MBUTU OP ERF NOMMER  
1098 BY LEMON TREE-STRAAT 87,  
PIETERMARITZBURG

**BUDGET TEKENAARS**  
KERKSTRAAT 26  
PIETERMARITZBURG  
Tel: 033 245 3434

**VRAAG 1: ANALITIES (SIVIEL)**

**Gegee:**  
Die terreinplan van 'n bestaande woning met 'n voorgestelde nuwe swembad, 'n titelpaneel en 'n tabel met vrae. Die tekening is nie volgens die aangetoonde skaal voorberei nie.

**Instruksies:**  
Voltooi die tabel hieronder deur die vrae, wat almal na die bygaande tekening en titelpaneel verwys, netjies te beantwoord. **[30]**

VRAE		ANTWOORDE	
1	Op watter datum is die plan goedgekeur?	1	
2	Wie het die terreinplan voorberei?	1	
3	Watter skaal word vir die tekening aangedui?	1	
4	Wat is die projeknommer?	1	
5	Wat is die naam van die tekenaarsfirma?	1	
6	Hoeveel erwe grens aan erf nommer 1098?	1	
7	Wat is die val van die bestaande rioollyn?	1	
8	Hoe diep is die munisipale rioolaansluiting in meter?	1	
9	Benoem die omkringde kenmerk by 1.	1	
10	Benoem die kenmerk gemerk 'S' by 2.	1	
11	Wat word deur die pyl in die sirkel by 3 aangedui?	1	
12	Benoem die kenmerk by 4.	1	
13	Benoem die kenmerk by 5.	1	
14	Watter aansig van die bestaande woning front na die swembad?	1	
15	Hoe lank is die noordoostelike grenslyn van erf 1098 in meter?	2	
16	Wat is die breedte en lengte van die swembad in meter?	2	
17	Bepaal die oppervlakte van die betonplaveisel rondom die swembad in vierkante meter. Toon ALLE berekening.	3	
18	Bepaal die omtrek van erf 1098 in meter. Toon ALLE berekening.	3	
19	Bepaal die kortste afstand vanaf die swembad tot by die suidoostelike boulyn in meter. Toon ALLE berekening.	3	
20	In die spase voorsien in die titelpaneel, teken, in netjiese vryhand, die vooraansig en boaansig van die SANS 10143 grafiese simbool (konvensie) vir 'n STORT.	3	
<b>TOTAAL</b>		<b>30</b>	

EKSAMENNOMMER	
EKSAMENNOMMER	2



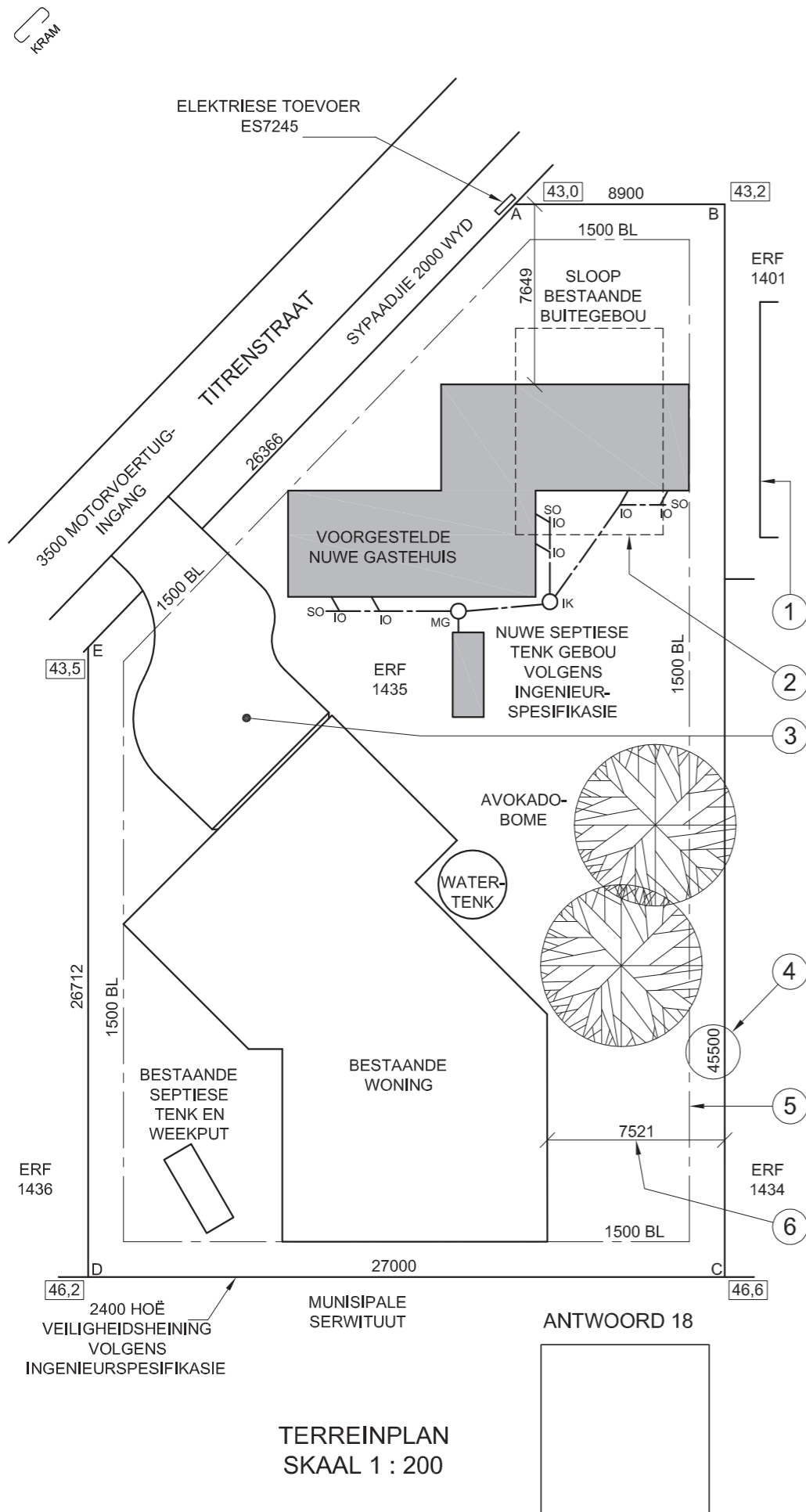

**NOTA:**  
Kontrakteurs moet alle afmetings en hoogtes op die terrein bevestig voordat daar met werk begin word. Argitekte moet onmiddellik van enige afwykings in kennis gestel word.

19. In die spatie hieronder, teken, in netjiese vryhand, die vooraansig en boaansig van die SANS 10143 grafiese simbool (konvensie) vir 'n ENKELKOMBUISOPWASBAK.



ARGITEK SE HANDTEKENING .....

KLIËNT SE HANDTEKENING .....

2	2013-06-12	SEPTIESE TENK
---	------------	---------------

1	2013-05-25	OPRIT
---	------------	-------

HERSIENING	DATUM	BESKRYWING
------------	-------	------------

PROJEK  
VOORGESTELDE NUWE GASTE-  
HUIS VIR MNR. R VAN DER LINDE  
OP ERF 1435 TE TITRENSTRAAT  
5 SEA VIEW.

GEDRUK DEUR SPEEDPRINT	DRUKDATUM 2013-07-01
---------------------------	-------------------------

TEKENINGTITEL  
**TERREINPLAN**

PROJEKNUMMER 114	TEKENINGNUMMER 003
---------------------	-----------------------

VERWYSINGSKODE Q1P1-NOV-2013	GETEKEN DEUR JASON	DATUM 2013-03-14
---------------------------------	-----------------------	---------------------

SKAAL 1 : 200	NAGESIEN DEUR MINKI	DATUM 2013-03-18
------------------	------------------------	---------------------

**CM ARCHITECTS**  
21STE VLOER THE SQUARE  
SMITHSTRAAT 320 DURBAN  
Tel: 031 352 6788/9



**VRAAG 1: ANALITIES (SIVIEL)**

**Gegee:**

Die terreinplan vir 'n voorgestelde nuwe gastehuis, 'n titelpaneel en 'n tabel met vrae. Die tekening is nie volgens die aangetoonde skaal voorberei nie.

**Instruksies:**

Voltooi die tabel hieronder deur die vrae, wat almal na die bygaande tekening en titelpaneel verwys, netjies te beantwoord. **[30]**

VRAE		ANTWOORDE	
1	Hoeveel hersienings is op die tekening aangebring?	1	
2	Hoeveel handtekeninge word op die terreinplan vereis?	1	
3	Wat is die projeknommer?	1	
4	Hoe wyd is die motorvoertuig-ingang in meter?	1	
5	Waarvoor staan die afkorting MG?	1	
6	Hoe hoog is die veiligheidsheining in meter?	1	
7	Wat word deur die kenmerk by 1 aangedui?	1	
8	Wat word deur die lyn by 2 aangedui?	1	
9	Benoem die kenmerk by 3.	1	
10	Wat word deur die getal by 4 aangedui?	1	
11	Wat word deur die lyn by 5 aangedui?	1	
12	Indien skaal 1 : 50 vir die terreinplan gebruik is, wat sou die afmeting by 6 geles het?	1	
13	Wat is die verwysingsnommer van die elektriese toevoer?	1	
14	Watter soort boom word op die erf aangetref?	1	
15	In watter SI-eenheid is die afmetings?	1	
16	Is hoek C van erf 1435 hoër of laer as Titrenstraat?	2	
17	Wat is die kortste afstand vanaf die voorgestelde nuwe gastehuis na Titrenstraat in meter?	2	
18	Indien die kant van die bestaande woning wat na Titrenstraat front, die suidwes-aansig is, teken, in die spatie voorsien onder die terreinplan en in netjiese vryhand, 'n korrek georiënteerde SANS 10143-noordpunt-simbool.	4	
19	In die spatie voorsien in die titelpaneel, teken, in netjiese vryhand, die vooraansig en boaansig van die SANS 10143 grafiese simbool (konvensie) vir 'n enkelkombuisopwasbak.	4	
20	In die spatie hieronder, bepaal die omtrek van die nuwe gastehuis in meter.	3	
<b>ANTWOORD 20</b> Toon ALLE berekeninge.		<b>TOTAAL</b>	<b>30</b>

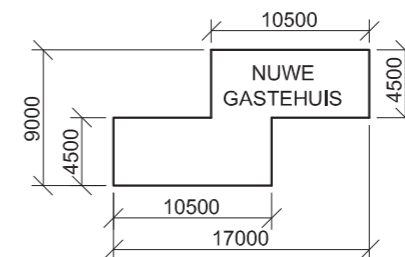

EKSAMENNUMMER

EKSAMENNUMMER

2



LANDMETERSERTIFIKAAT VAN DIE SYLENGTES EN HOEKHOOGTES VIR ERF 753 PRIME CIRCLE ATHLONE. OPGEMEET OP 16-09-2012

LENGTES IN METER	HOOGTES IN METER
AB = 30,885	A = 66,5
BC = 22,452	B = 65,9
CD = 40,729	C = 64,3
DE = 40,695	D = 64,8
EA = 28,825	E = 65,2

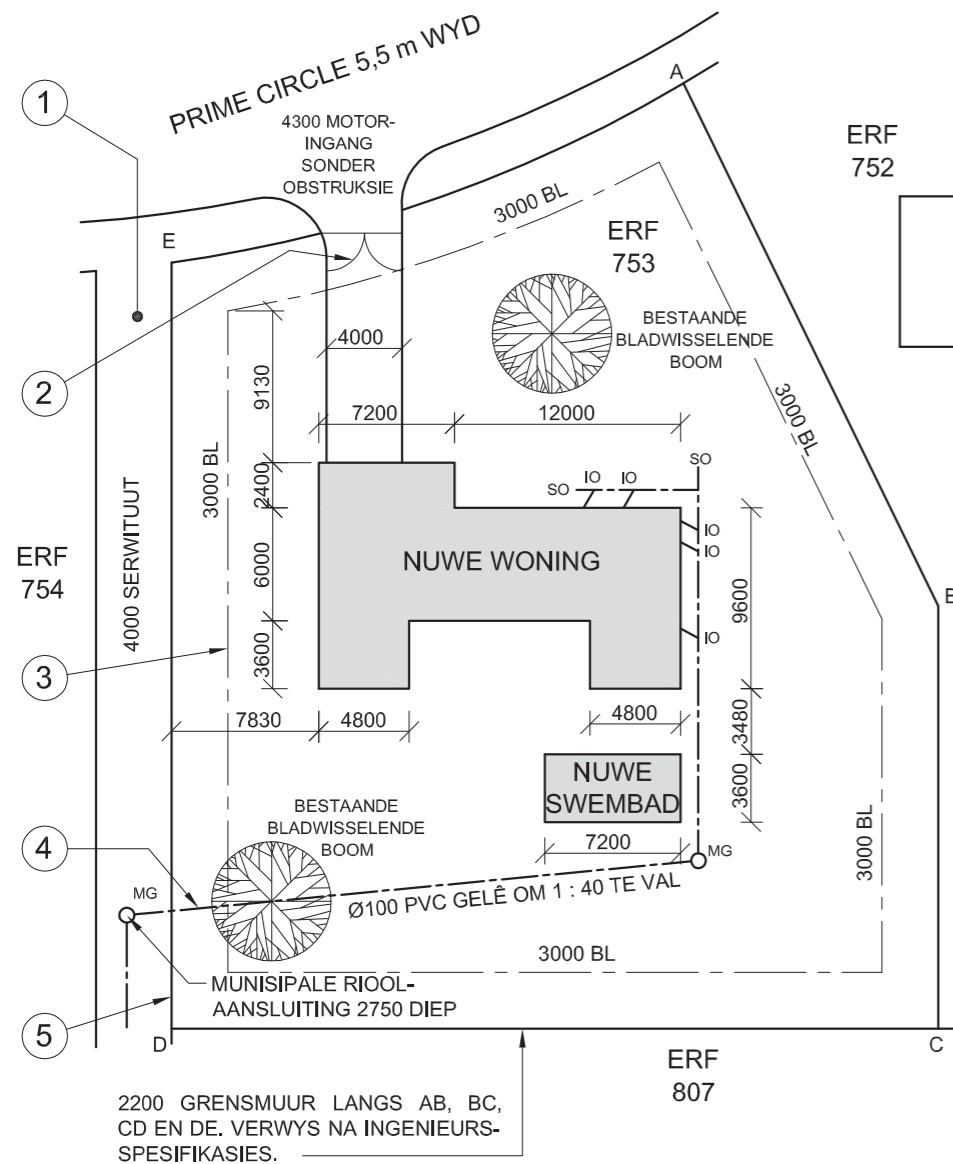

**NOTA:**  
Kontrakteurs moet alle afmetings en hoogtes op die terrein bevestig voordat daar met werk begin word. Argitekke moet onmiddellik van enige afwykings in kennis gestel word.

20. In die spasie hieronder, teken, in netjiese vryhand, die vooraansig en boaansig van die SABS 0143-konvensie vir 'n opwasbak.

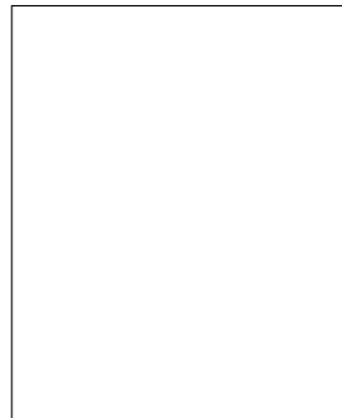

ARGITEK SE HANDTEKENING .....

KLIËNT SE HANDTEKENING .....

HERSIENING	DATUM	BESKRYWING
2	30-10-2012	TOON GRENS-MUUR
1	23-10-2012	SKUIF SWEMBAD

PROJEK  
VOORGESTELDE NUWE WONING VIR M PETERSEN OP ERF 753 TE PRIME CIRCLE 54 ATHLONE.

GEDRUK DEUR PERFECT PRINT	Drukdatum 12-12-2012
------------------------------	-------------------------

TEKENTITEL  
**TERREINPLAN**

PROJEKNOMMER 65-3	GETEKEN DEUR PIETER	DATUM 14-10-2012
VERWYSINGSKODE DBE-2012-01	NAGESIEN DEUR THANDI	DATUM 14-10-2012
TEKENINGNOMMER 1 VAN 8	GOEDGEKEUR DEUR CRAIG	DATUM 14-10-2012

**THE DESIGN TEAM ARCHITECTS**  
WATERKANTSTRAAT 15  
KAAPSTAD  
TEL: 021 555 3434

**VRAAG 1: ANALITIES (SIVIEL)**

**Gegee:**

Die terreinplan vir 'n nuwe woning en swembad, 'n titelpaneel en 'n tabel met vrae. Die tekening is nie volgens die aangetoonde skaal voorberei nie.

**Instruksies:**

Voltooi die tabel hieronder deur die vrae, wat almal na die bygaande tekene en titelpaneel verwys, netjies te beantwoord. **[30]**

VRAE		ANTWOORDE	
1	Op watter datum is die terreinplan gedruk?	1	
2	Wie het die tekening nagesien?	1	
3	Hoeveel hersienings is aan die tekening aangebring?	1	
4	Hoe wyd is die oprit?	1	
5	Wat is die val van die rioollyn?	1	
6	Hoe hoog is die grensmuur van die erf?	1	
7	In watter kleur moet 'n nuwe woning op 'n terreinplan aangetoon word?	1	
8	Hoe diep is die munisipale rioolaansluiting?	1	
9	Benoem die kenmerk by 1.	1	
10	Benoem die kenmerk by 2.	1	
11	Wat dui die lyn by 3 aan?	1	
12	Benoem die lyn by 4.	1	
13	Benoem die lyn by 5.	1	
14	Watter aansig van die nuwe woning front na die serwituut?	2	
15	Wat is die laagste hoek op die erf?	2	
16	Wat is die kortste afstand tussen die woning en die swembad?	2	
17	Met verwysing na die riolering, identifiseer en gee die rede waarom die plan nie goedgekeur kon word nie.	2	
18	Bepaal die lengte van die grensmuur in meter. Toon ALLE berekeninge.	3	
19	Bepaal die totale oppervlakte van die nuwe woning in vierkante meter. Toon ALLE berekeninge.	3	
20	In die spasie voorsien in die titelpaneel, teken, in netjiese vryhand, die vooraansig en boaansig van die SABS 0143-konvensie vir 'n opwasbak.	3	
<b>TOTAAL</b>		<b>30</b>	

EKSAMENNOMMER

EKSAMENNOMMER

2



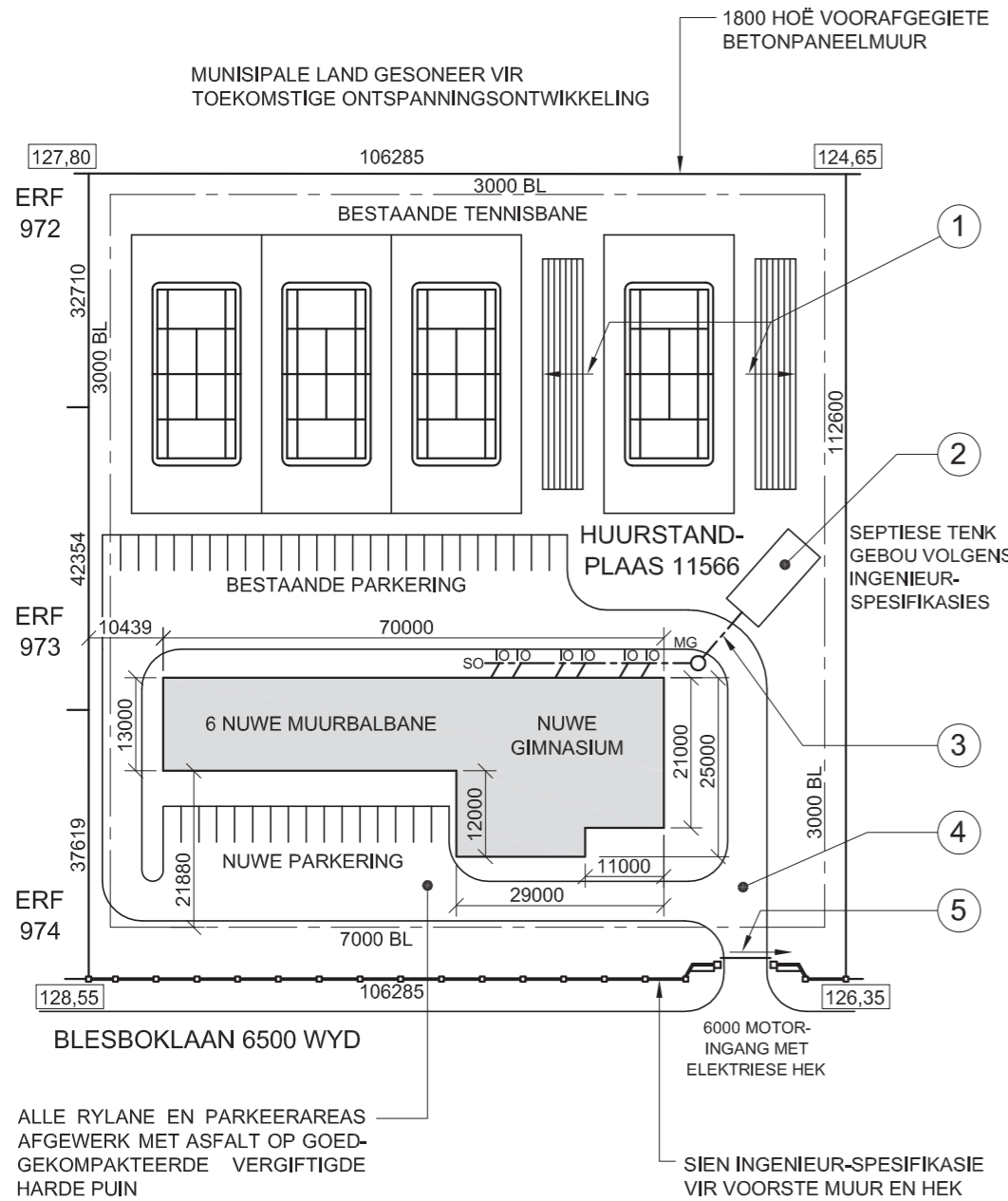

TERREINPLAN  
SKAAL 1 : 500

**NOTA:**  
Kontrakteurs moet alle afmetings en hoogtes op die terrein bevestig voordat daar met werk begin word. Argitek te moet onmiddellik in kennis gestel word van enige afwykings.

20. In die spase hieronder, teken, in netjiese vryhand, die vooraansig en boaansig van die SABS 0143-konvensie vir 'n bad.

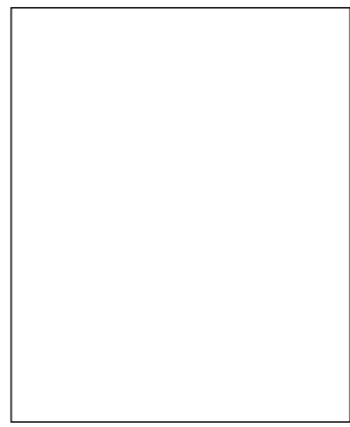

ARGITEK SE HANDTEKENING .....  
KLIËNT SE HANDTEKENING .....

HERSIENING	DATUM	BESKRYWING
PROJEKNUMMER 83	GETEKEN DEUR LEBO	DATUM 14-10-2012
VERWYSINGSKODE DBE-2012-01	NAGESIEN DEUR HOLLY	DATUM 15-10-2012
TEKENINGNUMMER 1 VAN 8	GOEDGEKEUR DEUR TERTIA	DATUM 16-10-2012
GEDRUK DEUR ECHOPRINT	DRUKDATUM 18-10-2012	

**DESIGN FOR LIVING ARCHITECTS**  
WATERKANTSTRAAT 15  
KAAPSTAD  
021 555 3434

PROJEK  
VOORGESTELDE NUWE MUURBALBANE EN GIMNASIUM VIR DIE BLESBOKLAANSPORTKOMPLEKS OP HUURSTANDPLAAS NR. 11566

TEKENTITEL  
**TERREINPLAN**

**VRAAG 1: ANALITIES (SIVIEL)**

**Gegee:**  
Die terreinplan vir nuwe muurbalbane en gimnasium, 'n titelpaneel en 'n tabel met vrae. Die tekening is nie volgens die aangetoonde skaal voorberei nie.

**Instruksies:**  
Voltooi die tabel hieronder deur die vrae, wat almal na die bygaande tekening en titelpaneel verwys, netjies te beantwoord. **[30]**

VRAE		ANTWOORDE	
1	Wat is die naam van die maatskappy wat die nuwe muurbalbane en gimnasium ontwerp het?	1	
2	Wie het die tekening voorberei?	1	
3	Op watter datum is die terreinplan gedruk?	1	
4	Wat is die tekening se verwysingskode?	1	
5	Wat moet die kontrakteurs doen voordat daar met werk op die terrein begin word?	1	
6	Wat is die hoogte van die voorafgegiete betonpaneelmure?	1	
7	Hoeveel mangate word op die terreinplan aangedui?	1	
8	Hoeveel nuwe parkeerplekke word op die terreinplan aangedui?	1	
9	Wat word deur die pyle op die pawiljoene by 1 aangedui?	1	
10	Benoem die kenmerk by 2.	1	
11	Wat word deur die lyn by 3 aangedui?	1	
12	Wat is die afwerking op die kenmerk by 4?	1	
13	Wat word deur die pyl by 5 aangedui?	2	
14	Waarvoor gaan die grond aan die noordoostelike kant van die sportkompleks gebruik word?	2	
15	Wat is die hoogte van die hoogste hoek op die erf?	2	
16	Waarvoor staan die afkorting IO?	1	
17	Wat is die afstand vanaf die suidwestelike boulyn na die nuwe muurbalbane in millimeter?	2	
18	Bepaal die omtrek van huurstandplaas 11566 in meter. Toon ALLE berekeninge.	3	
19	Bepaal die totale oppervlakte van die nuwe muurbalbane en gimnasiumgebou in vierkante meter. Toon ALLE berekeninge.	3	
20	In die spase voorsien in die titelpaneel, teken, in netjiese vryhand, die vooraansig en boaansig van die SABS 0143-konvensie vir 'n bad.	3	
<b>TOTAAL</b>			<b>30</b>

EKSAMENNUMMER	
EKSAMENNUMMER	2



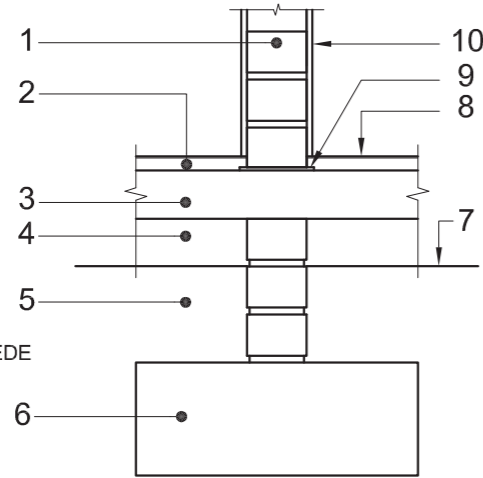

GEDETAILLEERDE TEKENING VAN 'N SNIT DEUR DIE SUBSTRUKTUUR VAN 'N NIE-LASDRAENDE MUUR

LET WEL:  
DIE ARSERINGSBESONDERHEDE IS UITGELAAT.

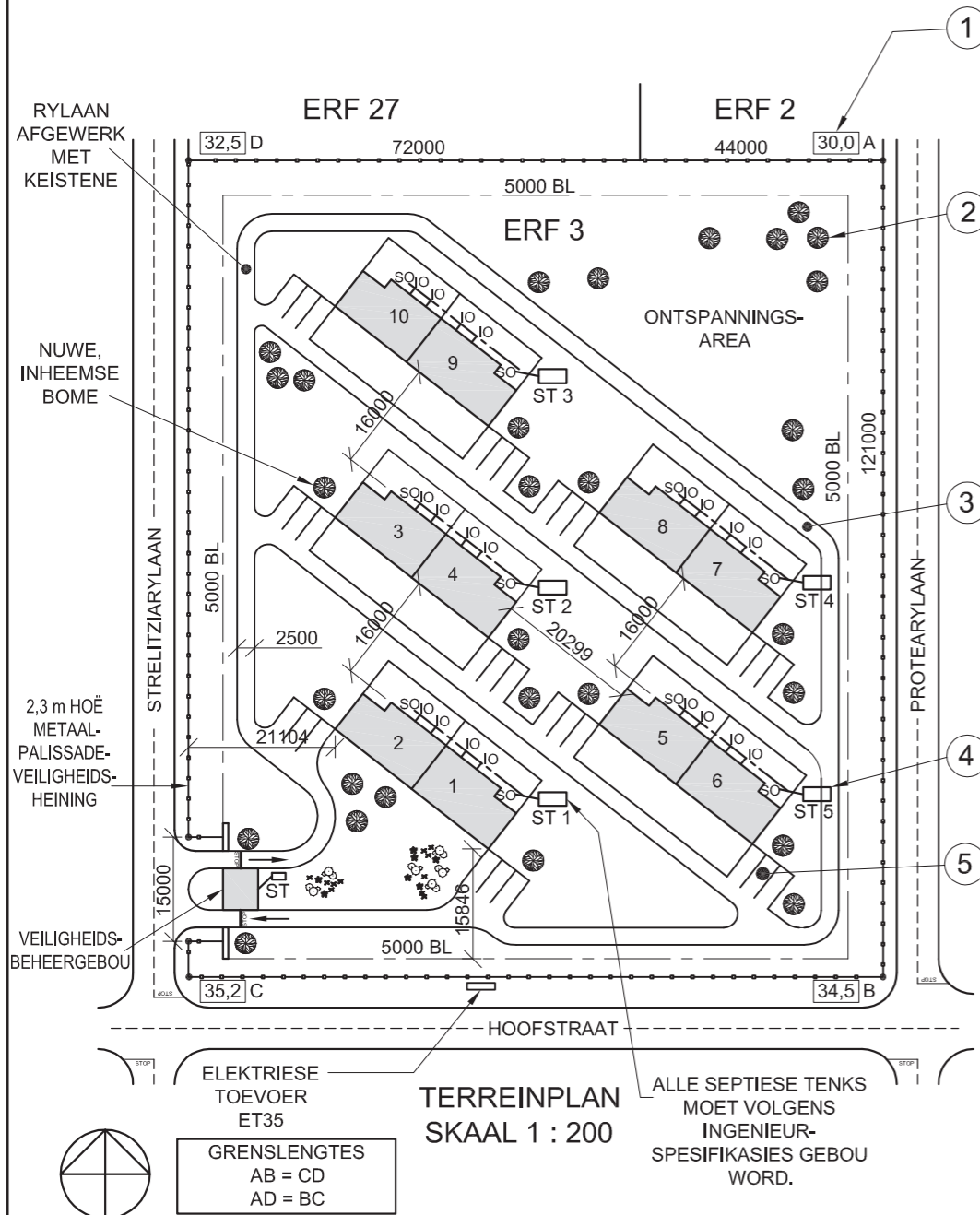

TERREINPLAN  
SKAAL 1 : 200

ELEKTRIESE TOEVOER ET35  
GRENSENGTES  
AB = CD  
AD = BC

ALLE SEPTIESE TENKS MOET VOLGENS INGENIEUR-SPEKIFIKASIES GEBOU WORD.

**NOTA:**  
Kontrakteurs moet alle afmetings en hoogtes op die terrein bevestig voordat daar met werk begin word. Argitekte moet onmiddellik in kennis gestel word van enige afwykings.

14. In die spase hieronder, teken, in netjiese vryhand, die vooraansig en boaansig van die SABS 0143-konvensie vir 'n STORT.



ARGITEK SE HANDTEKENING .....

KLIËNT SE HANDTEKENING .....

HERSIENING DATUM BESKRYWING

**NEW WAVE ARCHITECTS**  
5 ARGILERYLAAN  
DURBAN  
Tel: 031 303 8459

GEDRUK DEUR ZAPPY DRUKKERS  
DRUKDATUM 2012-01-10

TEKENTITEL  
**TERREINPLAN**

PROJEK  
NUWE TROSBEHUISING VIR DIE DUBE TRUST OP ERF 3 TE STRELITZIARYLAAN 58 GINGINDLOVU.

PROJEKNOMMER 18  
TEKENINGNOMMER 002-A

VERWYSINGSKODE Q1P1-SUP-2012  
GETEKEN DEUR SANELE  
NAGESIEN DEUR LEBO

DATUM 2011-02-30  
SKAAL 1 : 200

**VRAAG 1: ANALITIES (SIVIEL)**

**Gegee:**

'n Gedetailleerde tekening van 'n snit deur die substruktuur van 'n nie-lasdraende muur, die terreinplan vir 'n nuwe kompleks met 10 troshuise, 'n titelpaneel en 'n tabel met vrae. Die tekene is nie volgens die aangetoonde skaal voorberei nie.

**Instruksies:**

Voltooi die tabel hieronder deur die vrae, wat almal na die bygaande tekene en titelpaneel verwys, netjies te beantwoord. [30]

VRAAG		ANTWOORD	
1	Met verwysing na die gedetailleerde tekening van 'n snit deur die substruktuur van 'n nie-lasdraende muur, verbind die nommer op die tekening met die korrekte komponent in die kolom regs van hierdie vraag.	FONDASIE	10
		VOGWEERLAAG	
		GRONDVLAK	
		BINNEMUUR	
		BETONBLAD	
		GEKOMPakteERDE HARDEPUIN	
		ONGESTEURDE AARDE	
		VLAKLAAG	
		PLEISTER	
		VOLTOOIDE VLOERVLAK	
2	Wat is die verwysingskode van die tekening?		1
3	Wie was verantwoordelik vir die druk van die terreinplan?		1
4	Wat is die afstand vanaf die boulyn na die palissadeheining?		1
5	In watter straat is die toegang tot die eiendom geleë?		1
6	Wat word deur die kenmerk by 1 aangedui?		1
7	Benoem die kenmerk by 2.		1
8	Benoem die kenmerk by 3.		1
9	Benoem die kenmerk by 4.		1
10	Benoem die kenmerk by 5.		1
11	Hoeveel geboue is op die erf?		1
12	Wat is die oppervlakafwerking van die rylane in die kompleks?		1
13	Bepaal die totale lengte van die metaalpalissade-veiligheidsheining in meter. Toon ALLE berekeninge.		3
14	In die spase voorsien in die titelpaneel, teken, in netjiese vryhand, die vooraansig en boaansig van die SABS 0143 konvensie vir 'n stort.		3
15	In die spase hieronder, bepaal die totale oppervlakte van 'n enkele eenheid in vierkante meter.		3
		<b>TOTAAL</b>	<b>30</b>

ANTWOORD 15  
Toon ALLE berekeninge.

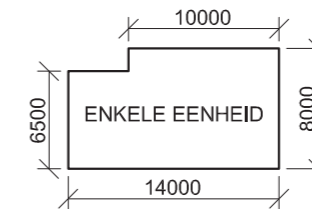

EKSAMENNOMMER

EKSAMENNOMMER

2

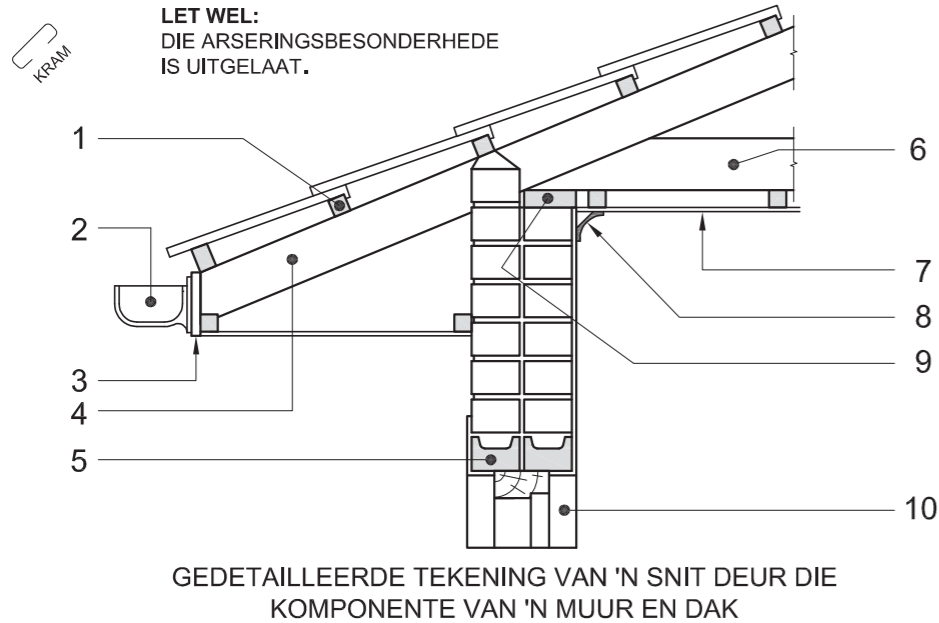

**NOTA:**  
Kontrakteurs moet alle afmetings en hoogtes op die terrein bevestig voordat daar met werk begin word. Argitekte moet onmiddellik in kennis gestel word van enige afwykings.

14. In die spasie hieronder, teken, in netjiese vryhand, die simbool vir die noordpunt volgens SABS 0143.

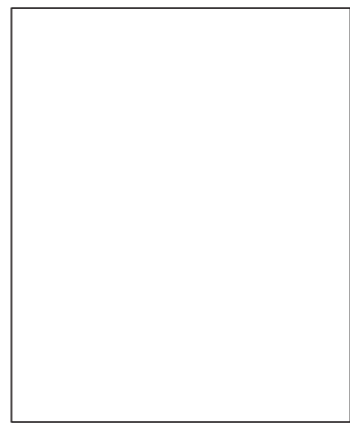

ARGITEK SE HANDTEKENING .....  
KLIËNT SE HANDTEKENING .....

HERSIENING    DATUM    BESKRYWING

**MEDI-DESIGN ARCHITECTS**  
KERKSTRAAT 121  
PRETORIA  
Tel: 012 312 8459

GEDRUK DEUR: DDP    DRUKDATUM: 2011-06-17

TEKENTITEL: **TERREINPLAN**

PROJEK: **VOORGESTELDE MEDIESE SENTRUM VIR DR. SMITH EN VENNOTE OP ERF 92 TE HOSPITAALSTRAAT 19 BENONI.**

PROJEKNUMMER: 34    TEKENINGNUMMER: 2/08

VERWYSINGSKODE: Q1P1-S-2011    GETEKEN DEUR: SANELE    NAGESIEN DEUR: LEBO

DATUM: 2011-05-30    SKAAL: 1:150



**VRAAG 1: ANALITIES (SIVIEL)**

**Gegee:**  
'n Gedetailleerde tekening van 'n snit deur die komponente van 'n muur en dak, die terreinplan van 'n voorgestelde mediese sentrum, 'n titelpaneel en 'n tabel met vrae. Die tekene is nie volgens die aangetoonde skaal voorberei nie.

**Instruksies:**  
Voltooi die tabel hieronder deur die vrae, wat almal na die bygaande tekene en titelpaneel verwys, netjies te beantwoord. **[30]**

VRAE		ANTWOORDE	
1	Met verwysing na die gedetailleerde snit deur die komponente van 'n muur en dak, verbind die nommer op die tekening met die korrekte komponent in die kolom regs van hierdie vraag.	PLAFONBORD	10
		GEUT	
		DAGWANG	
		DAKSPAR	
		MUURPLAAT	
		FASSIEPLANK	
		DAKLAT	
		BINDBALK	
		KROONLYS	
		LATEI	
2	Wat is die tekeningnommer?		1
3	In watter straat is die uitgang van die eiendom geleë?		1
4	Wat dui die lyn by 1 aan?		1
5	Benoem die kenmerk by 2.		1
6	Benoem die kenmerk by 3.		1
7	Benoem die kenmerk by 4.		1
8	Wat dui die lyn by 5 aan?		1
9	Hoeveel steekoë word op die terreinplan getoon?		1
10	Hoeveel voorgestelde spreekkamers moet gebou word?		1
11	Wat is die hoogste hoek van die erf?		2
12	Bepaal die omtrek van erf 92 in meter. Toon ALLE berekeninge.		3
13	Bepaal die totale area van erf 92 in vierkante meter. Toon ALLE berekeninge.		3
14	In die spasie voorsien in die titelpaneel, teken, in netjiese vryhand, die simbool vir die noordpunt volgens SABS 0143.		3
<b>TOTAAL</b>			<b>30</b>

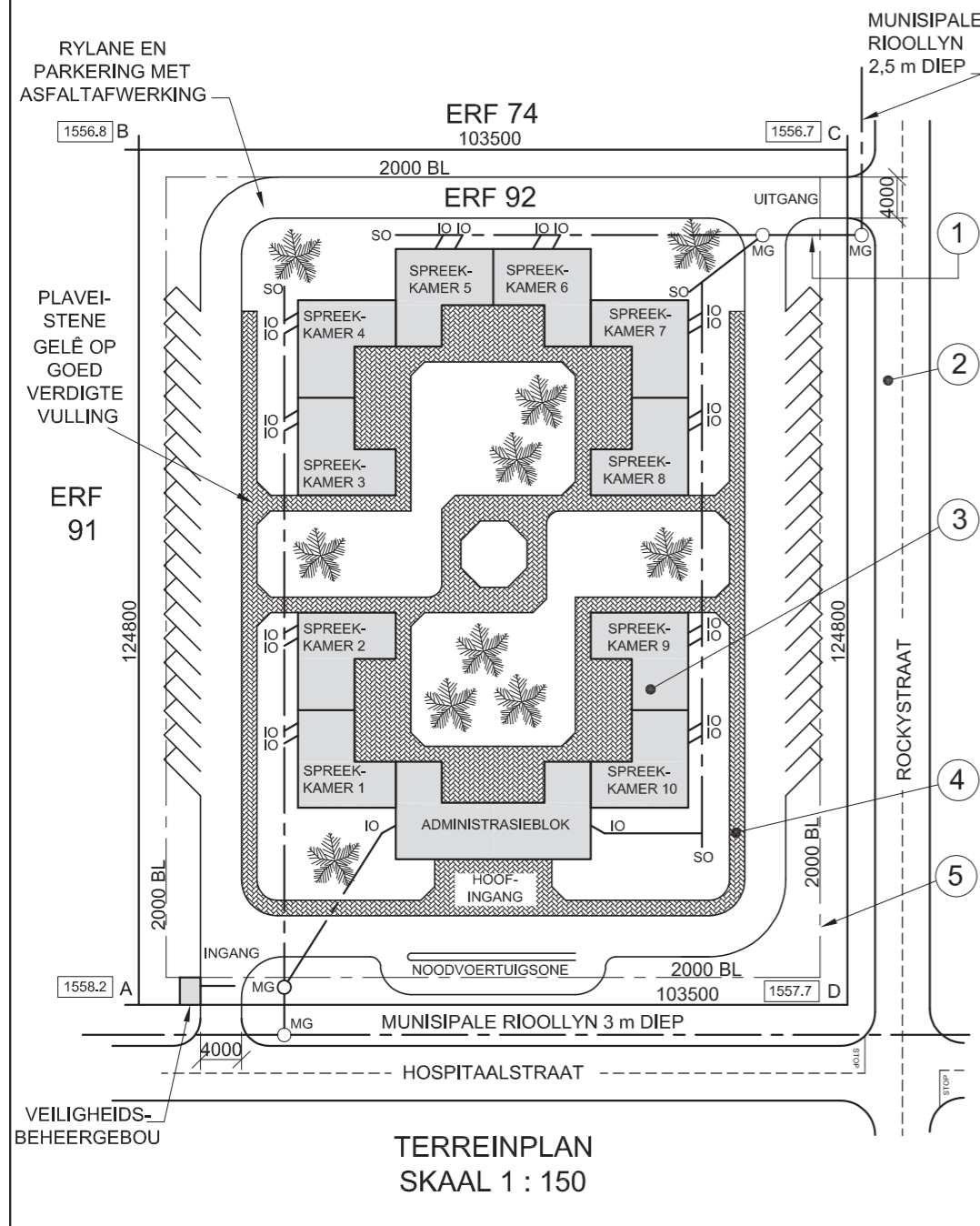

**TERREINPLAN**  
SKAAL 1 : 150

EKSAMENNUMMER	
EKSAMENNUMMER	2



DIE TERREINPLAN TOON ERF 80  
GELEË TE KAYSERSSTRAND

OPGEMEET OP 12-04-2010

LANDMETERSERTIFIKAAT  
SY-LENGTES

AB = 37 806  
BC = 24 200  
CD = 10 615  
DE = 30 300  
EA = 31 706

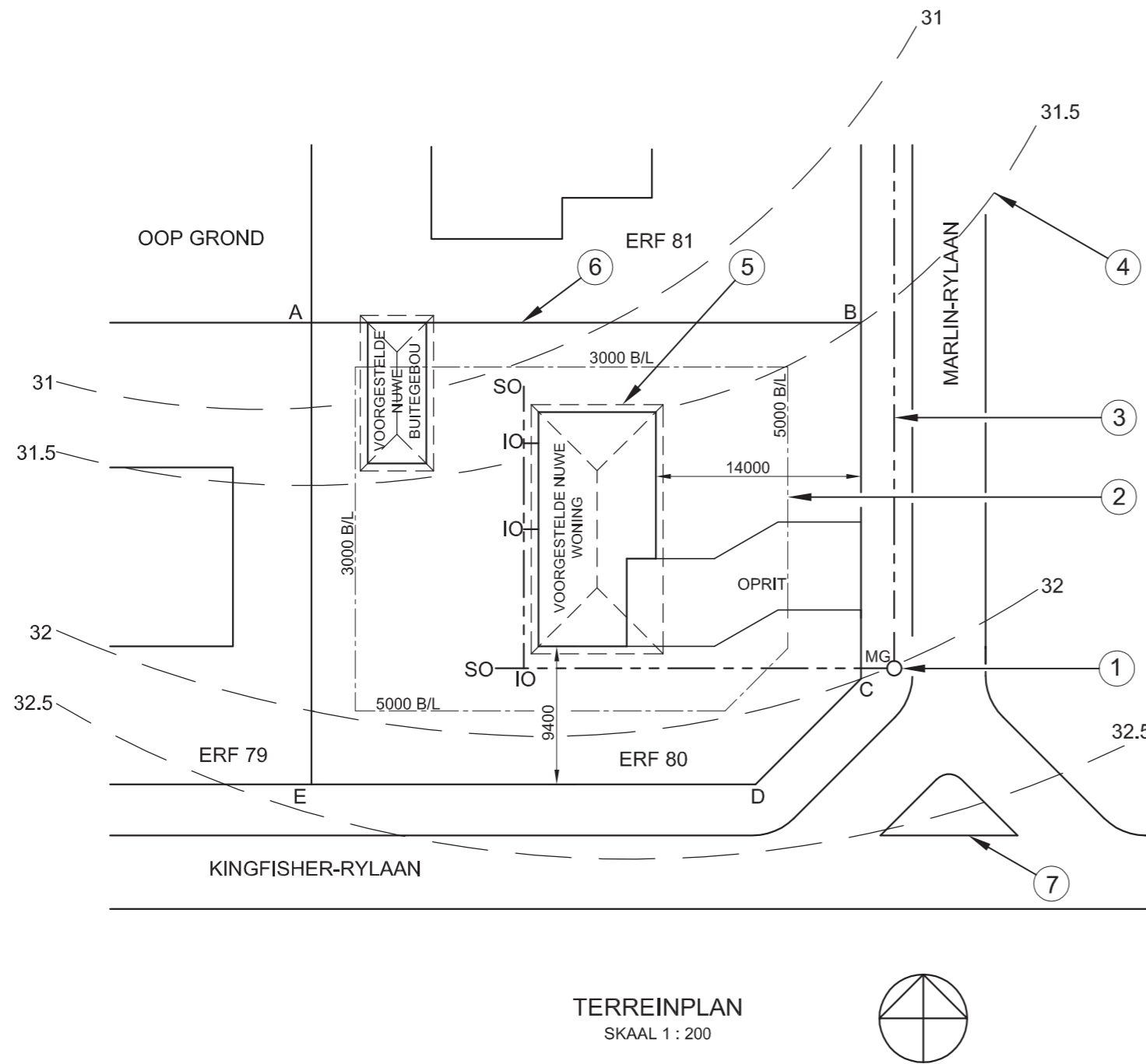

TERREINPLAN  
SKAAL 1 : 200



**VRAAG 1: ANALITIES (SIVIEL)**

**Gegee:**

Die terreinplan van 'n voorgestelde nuwe woning en buitegebou en 'n tabel met vrae. Die tekening is nie volgens skaal nie.

**Instruksies:**

Voltooi die tabel hieronder deur die vrae, wat almal na die bygaande tekening verwys, netjies te beantwoord. [27]

VRAAG		ANTWOORD	
1	Waarom sal die terreinplan vir die nuwe voorgestelde woning en buitegebou nie deur die munisipaliteit goedgekeur word nie?		2
2	Watter erf is aan die westekant van erf 80?		1
3	Hoeveel volledige erwe word op die terreinplan getoon?		1
4	Watter skaal word vir die tekening aangedui?		1
5	Op watter datum is die terrein opgemeet?		1
6	In watter woongebied is die voorgestelde woning geleë?		1
7	Vanaf watter straat is die motorvoertuig-toegang tot die terrein?		1
8	Hoeveel steekoë word op die terreinplan getoon?		1
9	Wat is die afstand, in meter, vanaf die munisipale grenslyn op Marlin-rylaan tot by die voorgestelde nuwe woning?		1
10	Waarvoor staan die afkorting IO?		1
11	Benoem die kenmerk by 1.		1
12	Wat word deur die lyn by 2 aangedui?		1
13	Wat word deur die lyn by 3 aangedui?		1
14	Benoem die kenmerk by 4.		1
15	Wat word deur die lyn by 5 aangedui?		1
16	Wat word deur die lyn by 6 aangedui?		1
17	Wat word deur die volledige kenmerk by 7 aangedui?		1
18	Bepaal, in meter, die verskil in hoogte tussen hoek B en hoek C van die erf.		1
19	Die kant van die woning wat na Kingfisher-rylaan front, sal die _____aansig genoem word.		1
20	Bepaal die omtrek van die erf in meter. Toon ALLE berekeninge.		2½
21	Bepaal die totale area van die erf in vierkante meter. Toon ALLE berekeninge.		4½
<b>TOTAAL</b>			<b>27</b>

EKSAMENNUMMER	
EKSAMENNUMMER	2



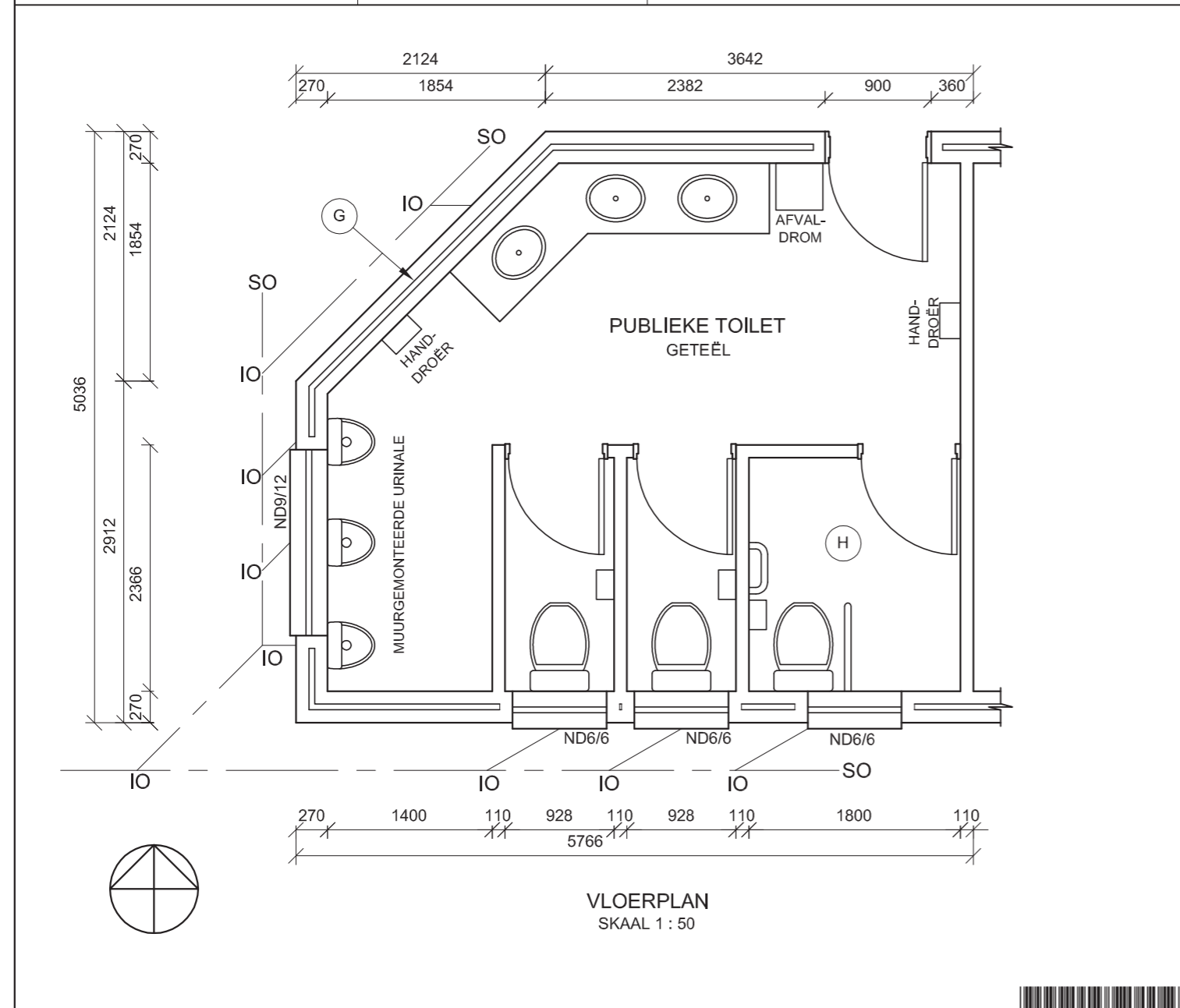
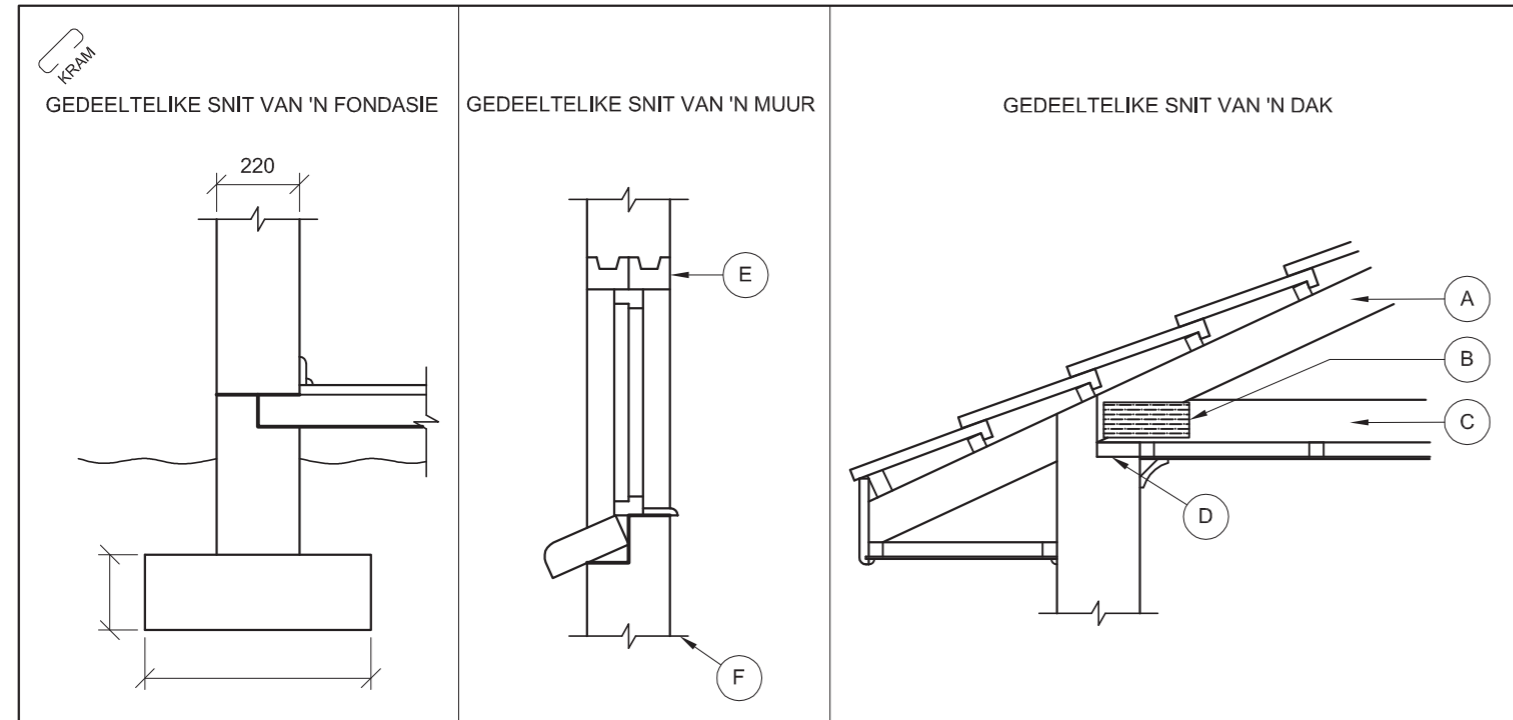

**ANTWOORD 13**

**VRAAG 1: ANALITIES (SIVIEL)**

**Gegee:**  
Die gedeeltelike snitte van 'n fondasie, 'n muur en 'n dak, asook die vloerplan van 'n voorgestelde nuwe publieke toilet en 'n tabel met vrae. Die tekene is nie volgens skaal nie en geen arseringbesonderhede word getoon nie.

**Instruksies:**  
Voltooi die tabel hieronder deur die vrae, wat almal na die bygaande tekene en titelblok verwys, netjies te beantwoord. **[30]**

VRAE		ANTWOORD	
1	Benoem en toon die Natuurlike Grondvlak op die gedeeltelike snit van die fondasie.		1/2
2	Benoem en toon, op die gedeeltelike snitte van die fondasie en die muur, al die plekke waar vogweerlaag gebruik moet word.		1
3	Benoem dele A, B, C en D op die gedeeltelike snit van die dak.	A.	1
		B.	1
		C.	1
		D.	1
4	Watter tipe dakbedekking word op die gedeeltelike snit van die dak getoon?		1
5	Benoem deel E op die gedeeltelike snit van die muur.		1
6	Wat is die funksie van deel E op die gedeeltelike snit van die muur?		1
7	Wat is die funksie van lyn F op die gedeeltelike snit van die muur?		1
8	Wat word deur die dubbellyn by G op die buitemuur aangedui?		1
9	Waarom is die area van die toilet gemerk H, groter as die area van die ander twee toilette?		1
10	Hoeveel steekoë word op die vloerplan aangedui?		1
11	Wat is die kodes van die TWEE tipes vensters wat in die publieke toilet gebruik gaan word?		2
12	Bepaal die totale area van die publieke toilet in vierkante meter. Toon ALLE berekeninge.		4
13	In die spasie hierbo voorsien (ANTWOORD 13), teken, in netjiese vryhand, die vooraansig van die SABS-konvensie vir 'n toilet (WC).		1/32
14	Teken, in netjiese vryhand, AL die arseringsbesonderhede vir die gedeeltelike snit van die fondasie.		6
15	Voeg die minimum afmetings van die fondasie vir 'n lasdraende muur op die gedeeltelike snit van die fondasie in.		2
<b>TOTAAL</b>			<b>30</b>

EKSAMENNUMMER	
EKSAMENNUMMER	2





LANDMETERSERTIFIKAAT VAN DIE SY-AFMETINGS EN HOEKHOOGTES VAN ERF 72 TE VALLEIUITSIGSTRAAT 24 WATERVAL OPGEMEET OP 22-05-2009	
LENGTES IN METER	HOOGTES IN METER
AB = 16 400	A = 157,5
BC = 11 900	B = 156,9
CD = 3 500	C = 156,3
DE = 8 700	D = 155,8
EF = 19 900	E = 155,2
FA = 20 600	F = 156,4

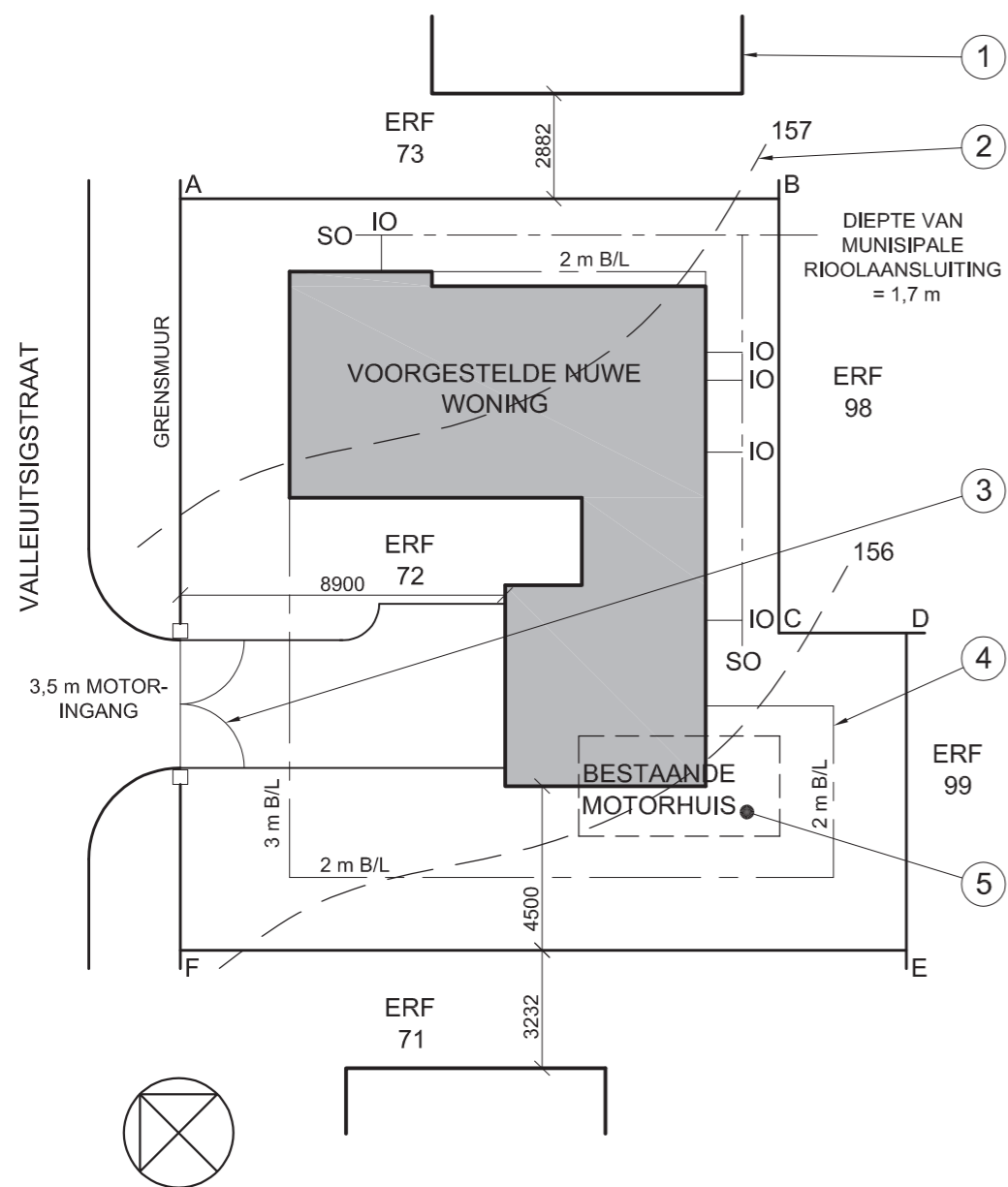

NOTA:  
Kontrakteurs moet alle afmetings en hoogtes op die terrein nagaan voordat daar met enige werk begin word. Argitekte moet onmiddellik van enige teenstrydighede in kennis gestel word.

19. Teken, in die spasie hieronder, in netjiese vryhand, die vooraansig en die boaansig van SABS-konvensie vir 'n wasbak.

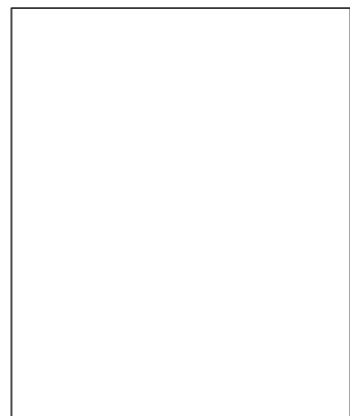

ARGITEK SE HANDTEKENING .....

KLIËNT SE HANDTEKENING .....

HERSIENING	DATUM	BESKRYWING
<b>GOVENDER &amp; SEUNS</b> <b>ARGITEKTE</b> 12de LAAN WATERVAL Tel: 031 709 8943		
GEDRUK DEUR PVDW	DRUKDATUM 09-05-2009	
TEKENINGTITEL <b>TERREINPLAN</b>		
PROJEK NUWE WONING VIR LP BARKER OP ERF 72 TE VALLEIUITSIG- STRAAT 24 WATERVAL		
PROJEKNOMMER 25-01-2009	TEKENINGNOMMER Q1P1-S-2010	
VERWYSINGSKODE Q1P1-S-2010	TEKENAAR MARC	NASIENER CRAIG
SKAAL 1:200	DATUM 25-03-09	

**VRAAG 1: ANALITIES (SIVIEL)**

**Gegee:**

Die terreinplan van 'n voorgestelde nuwe woning met 'n titelblok en 'n tabel met vrae.

**Instruksies:**

Voltooi die tabel hieronder deur die antwoorde van die vrae, wat almal na die bygaande tekening en titelblok verwys, netjies te drukskrif. [30]

VRAE		ANTWOORDE	
1	Wat is die naam van die argitekfirma wat verantwoordelik is vir die ontwerp van die woning?		1
2	Watter skaal is vir die tekening aangetoon?		1
3	Wat is die verwysingskode vir die tekening?		1
4	Wie het die tekening nagesien?		1
5	Hoeveel keer is die tekening hersien?		1
6	Wat word deur die lyn gemerk 1 aangedui?		1
7	Wat word deur die lyn gemerk 2 aangedui?		1
8	Wat word deur die boog gemerk 3 aangedui?		1
9	Wat word deur die lyn gemerk 4 aangedui?		1
10	Wat moet met die bestaande motorhuis gemerk 5 gebeur?		1
11	Wat is die straatadres van die nuwe woning?		1
12	Wat is die erfnummer aan die noordoostekant van erf 72?		2
13	Hoe ver is die nuwe woning vanaf die suidwestelike grenslyn?		2
14	Wat is die diepte van die munisipale rioolaansluiting?		2
15	Watter kleur moet alle nuwe beton op snitaansigte van voorleggingstekeninge wees?		2
16	Watter kleur moet alle nuwe geboue op die terreinplan van voorleggingstekeninge wees?		1
17	Bepaal die totale area van die erf in vierkante meter.		3
18	Indien die totale area van die nuwe woning 125 m <sup>2</sup> is, bepaal die persentasie van die erf wat deur die nuwe woning beslaan word.		3
19	Teken, in die spasie voorsien in die titelblok, in netjiese vryhand, die vooraansig en die boaansig van die SABS konvensie vir 'n wasbak.		4
<b>TOTAAL</b>			<b>30</b>

EKSAMENNOMMER	
EKSAMENNOMMER	2

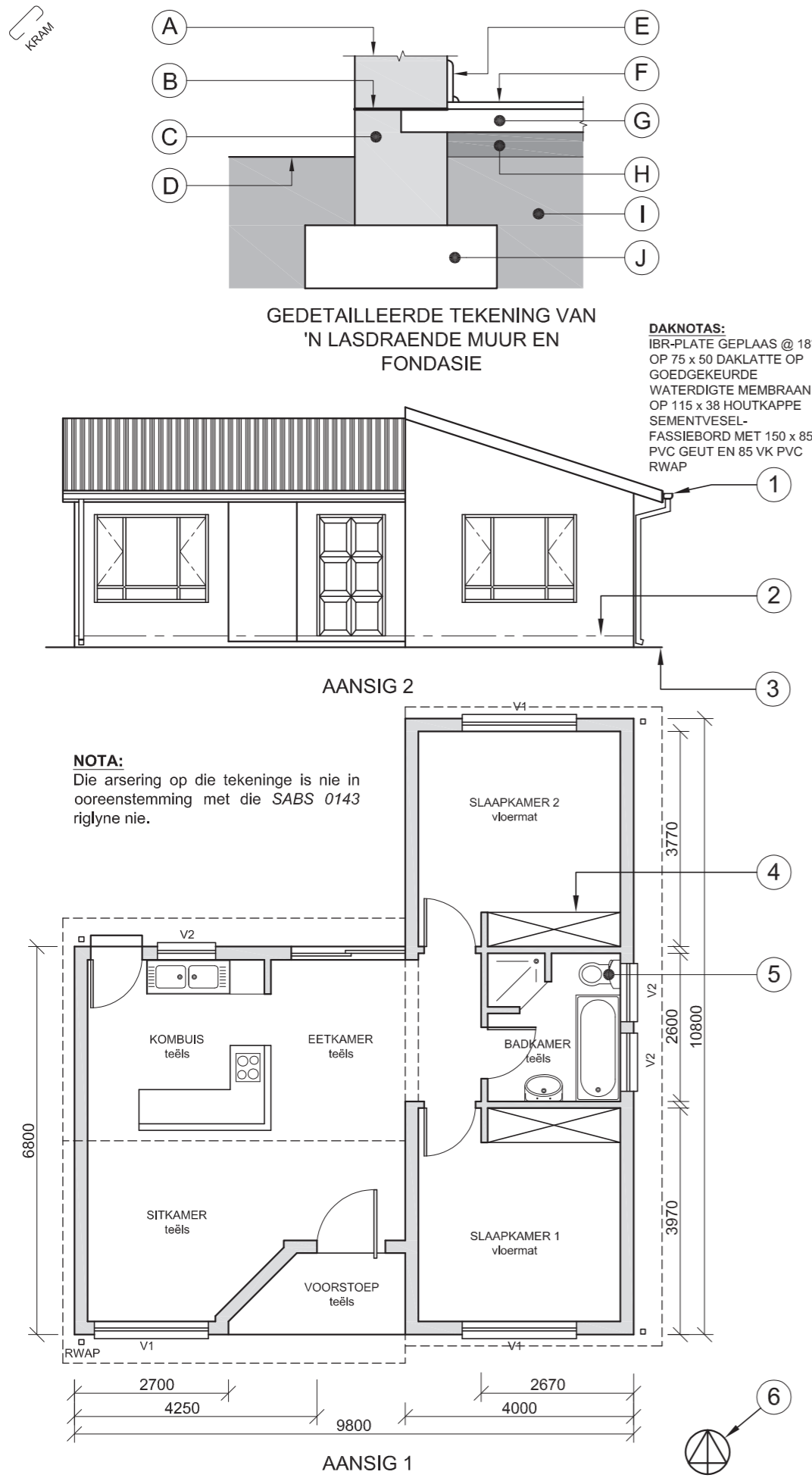

NOTA:  
 Kontrakteurs moet alle afmetings en hoogtes op die terrein nagaan voordat daar met enige werk begin word. Argitekte moet onmiddellik van enige teenstrydighede in kennis gestel word.

15. Teken, in die spasie hieronder, in netjiese vryhand, die vooraansig en die boaansig van die SABS-konvensie vir 'n BAD.



ARGITEK SE HANDTEKENING.....

KLIËNT SE HANDTEKENING.....

**IGO ARGITEKTE**  
 SCHOEMANSTRAAT 188  
 PRETORIA 0001  
 Tel: 012 555 2345

HERSIENING 2      HERSIENINGSdatum 06-05-2009  
 GEDRUK DEUR PVDW      DRUKdatum 10-05-2009

HERSIENINGSDETAIL  
 KOMBUIS-EILAND

TEKENINGTITEL  
 VOORGESTELDE NUWE WONING  
 VIR P MSOMI OP  
 DEEL 3 VAN ERF № 49 TE  
 PLATAANSTRAAT 51  
 CENTURION

PROJEKNUMMER 2009 - 351      TEKENINGNUMMER  
 VERWYSINGSKODE Q1P1-N-2009      0 0 0 1 4  
 DATUM 25-01-2009      SKAAL 1:100      TEKENAAR P DIDI      NASIENER S SMITH

**VRAAG 1: ANALITIES (SIVIEL)**

**Gegee:**

Die werkstekeninge van 'n voorgestelde nuwe woning met 'n titelblok en 'n tabel met vrae.

**Instruksies:**

Voltooi die tabel hieronder deur die antwoorde van die vrae, wat almal verwys na die bygaande tekeninge en titelblok, netjies te drukskrif. **[30]**

VRAE		ANTWOORDE											
1	Hoeveel vensters word op die plan getoon?		1										
2	Wat was die rede vir die hersiening op die tekening?		1										
3	Wat is die projeknommer?		1										
4	Wie is die eienaar van die voorgestelde nuwe woning?		1										
5	Watter skaal is vir die tekening gebruik?		1										
6	Benoem die kenmerk genummer 1.		1										
7	Wat word deur die lyn genummer 2 aangedui?		1										
8	Wat word deur die lyn genummer 3 aangedui?		1										
9	Benoem die kenmerk genummer 4.		1										
10	Wat is die afkorting vir die vaste toebehore genummer 5?		1										
11	Wat word deur die simbool genummer 6 aangedui?		1										
12	Wat sal AANSIG 1 genoem word?		1										
13	Wat sal AANSIG 2 genoem word?		1										
14	Met verwysing na die gedetailleerde tekening van die lasdraende muur en fondasie, pas die letter op die tekening by elk van die gelyste kenmerke .	<table border="1"> <tr> <td>LASDRAENDE MUUR</td> <td></td> </tr> <tr> <td>VOGWEEERLAAG</td> <td></td> </tr> <tr> <td>BREEKLYN</td> <td></td> </tr> <tr> <td>BOLAAG</td> <td></td> </tr> <tr> <td>KOMPAKTE HARDEPUIN</td> <td></td> </tr> </table>	LASDRAENDE MUUR		VOGWEEERLAAG		BREEKLYN		BOLAAG		KOMPAKTE HARDEPUIN		5
LASDRAENDE MUUR													
VOGWEEERLAAG													
BREEKLYN													
BOLAAG													
KOMPAKTE HARDEPUIN													
15	Teken, in die spasie voorsien in die titelblok, in netjiese vryhand, die vooraansig en boaansig van die SABS-konvensie vir 'n bad.		4										
16	Wat is die helling (hoek) van die dak?		1										
17	Watter kleur moet alle nuwe vensterglas op 'n voorleggings-tekening wees?		1										
18	Bepaal die omtrek van die woning in meter.		3										
19	Bepaal die totale area van die woning in m <sup>2</sup> .		3										
<b>TOTAAL</b>			<b>30</b>										
		EKSAMENNOMMER											
		EKSAMENNOMMER											
		<b>2</b>											



**DIE TERREINPLAN TOON ERF 8  
IN GOODWOOD GELEË**

SY OPGEMEET 19-02-2009

**LANDMETERSERTIFIKAAT**

SYLENGTES

AB = 26 500

BC = 27 000

CD = 34 000

DE = 19 500

EA = 10 607

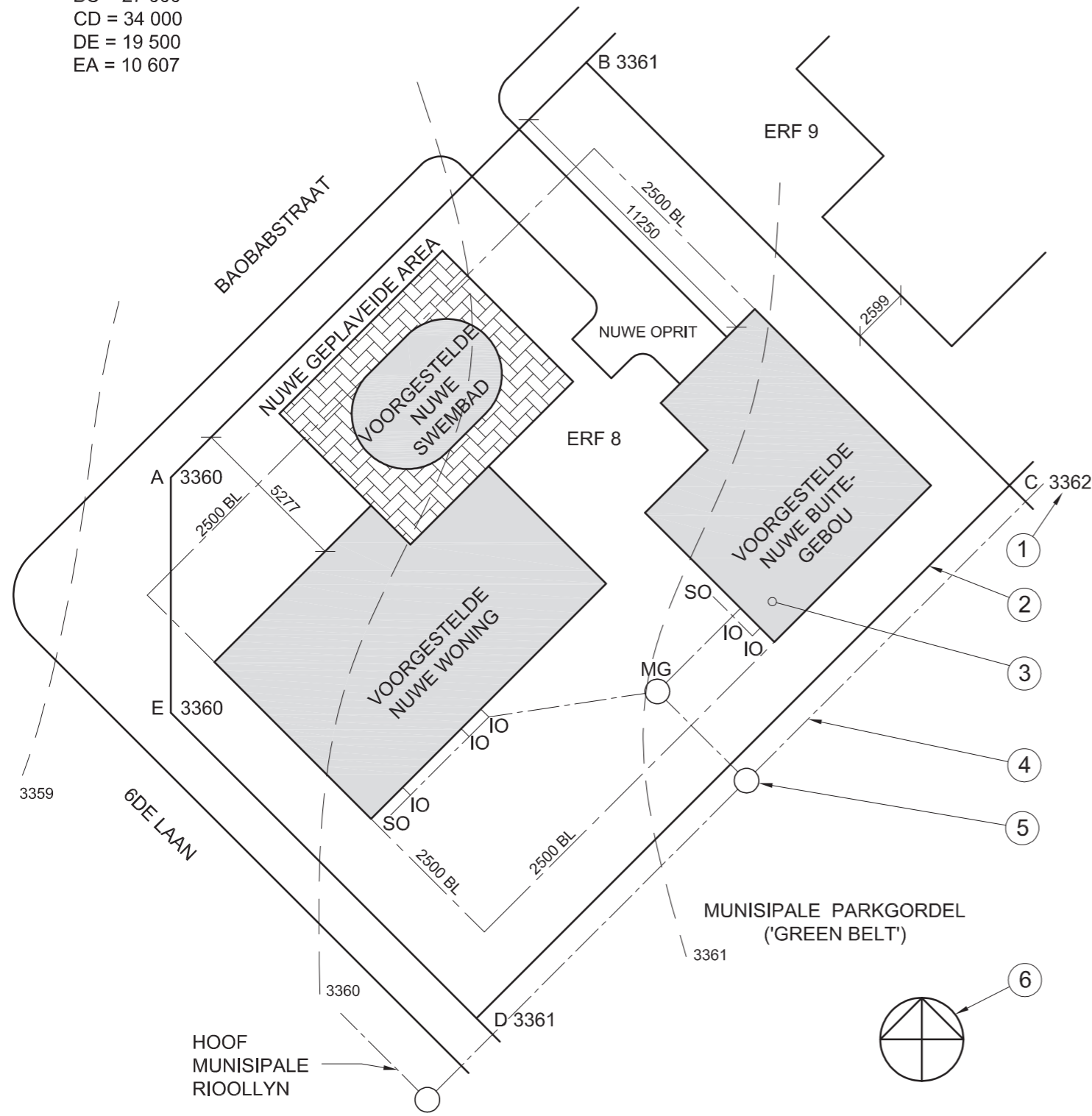

**TERREINPLAN**  
SKAAL 1:250

**VRAAG 1: ANALITIES (SIVIEL)**

**Gegee:**

'n Tabel met vrae en die terreinplan van 'n voorgestelde nuwe woning, nie volgens skaal, nie.

**Instruksies:**

Voltooi die onderstaande tabel deur die antwoorde, wat almal na die bygaande tekening verwys, netjies te drukskryf. **[27]**

VRAE		ANTWOORDE	
1	Hoeveel nuwe geboue word op die erf voorgestel?		1
2	Wat is die erfnommer aan die noordooste kant?		1
3	Wat is die skaal van die tekening?		1
4	Op watter datum is die terrein opgemeet?		1
5	Wat moet die boukontrakteur om die nuwe swembad aanbring?		1
6	Watter straat is aan die suidwestelike grens?		1
7	Vir watter doel het die munisipaliteit die erf aan die agterkant van die eiendom gereserveer?		1
8	Wat is die afstand vanaf die munisipale grenslyn in 6de Laan tot by die voorgestelde nuwe woning?		1
9	Hoeveel inspeksie-oë is daar?		1
10	Benoem die kenmerk by 1.		1
11	Wat word deur die lyn by 2 aangedui?		1
12	Benoem die kenmerk by 3.		1
13	Wat word deur die lyn by 4 aangedui?		1
14	Benoem die kenmerk by 5.		1
15	Benoem die kenmerk by 6.		1
16	Bepaal, in meter, die verskil in hoogte tussen hoek C en hoek E op die erf.		2
17	Bepaal, in meter, die totale lengte van die erfgrens wat na die strate front.		2
18	Die kant van die nuwe woning wat aan Baobabstraat front, sal die ____ aansig genoem word.		2
19	Bepaal die omtrek van die erf in meter.		3
20	Bepaal die totale oppervlakte van die erf in m <sup>2</sup> .		3
		<b>TOTAAL 27</b>	

EKSAMENNUMMER	
EKSAMENNUMMER	2



**DIE TERREINPLAN TOON ERF 99  
IN OOS-LONDON GELEË**

OPGEMEET 25-09-2008

LANDMETERSERTIFIKAAT  
GRENSENGTES  
AB=31250  
BC=23750  
CD=32830  
DA=33000

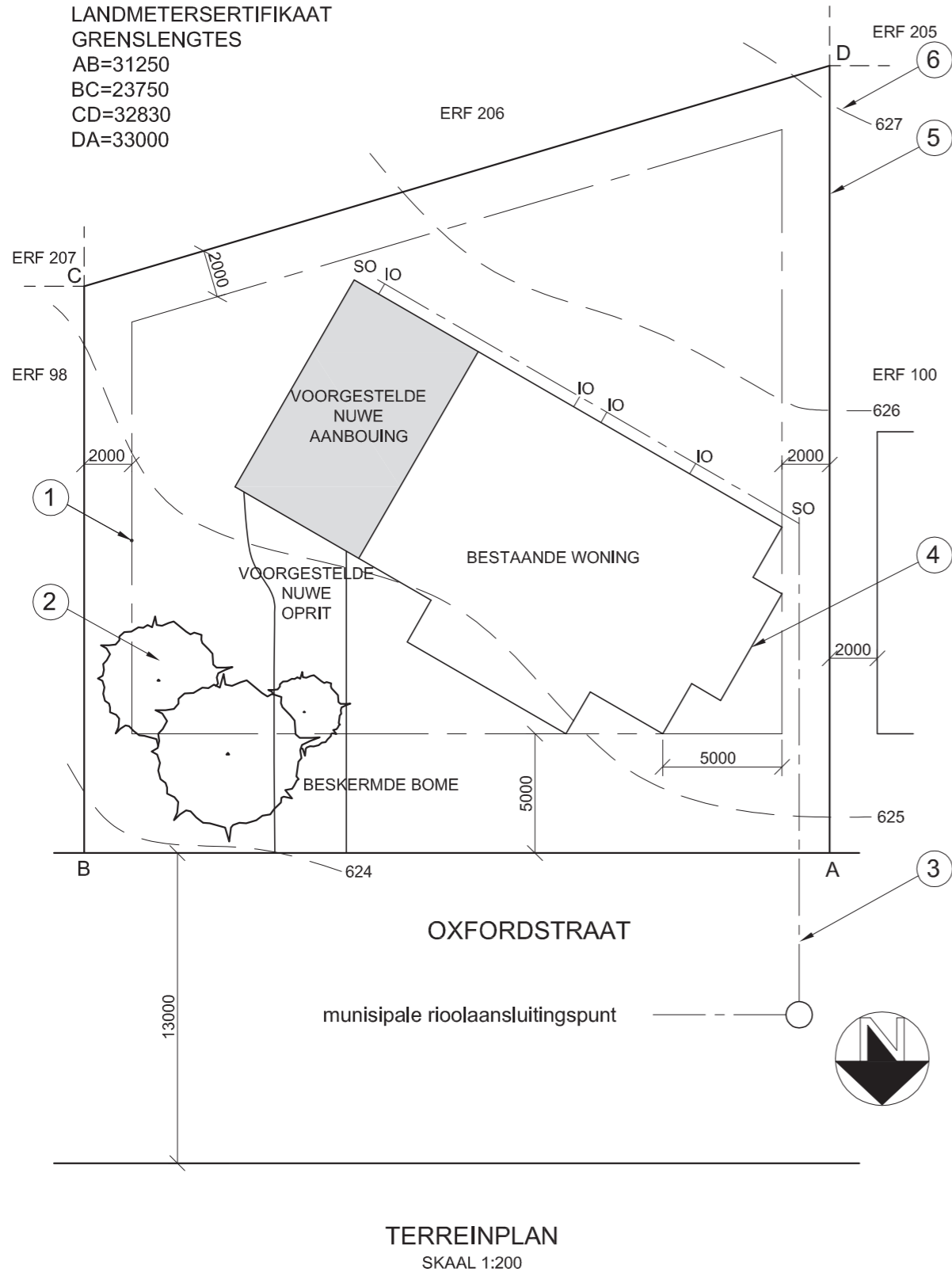

**TERREINPLAN**  
SKAAL 1:200

**VRAAG 1: ANALITIES (SIVIEL)**

**Gegee:**  
'n Tabel met vrae en die terreinplan van 'n voorgestelde aanbouing by 'n bestaande woning.

**Instruksies:**  
Voltooi die onderstaande tabel deur netjies die antwoorde, wat almal verwys na die bygaande tekening, te drukskryf. **[25]**

VRAE		ANTWOORDE	
1	Watter tipe tekening word getoon?		1/2
2	Wat is die erfnummer van die terrein?		1/2
3	Watter skaal word vir die tekening gebruik?		1/2
4	Op watter datum is die terrein opgemeet?		1/2
5	Wat is die totale lengte van die voorkant van die erf in meter?		1
6	Watter SI eenheid word vir die afmetings gebruik?		1
7	In watter Suid-Afrikaanse stad is die eiendom geleë?		1
8	Wat is die afstand vanaf die munisipale grenslyn in Oxfordstraat tot by die voorste boulyn van die eiendom?		1
9	Hoeveel inspeksie-oë is daar?		1
10	Wat word die kenmerk by 1 genoem?		1
11	Wat word die kenmerk by 2 genoem?		1
12	Wat word die kenmerk by 3 genoem?		1
13	Wat word die kenmerk by 4 genoem?		1
14	Wat word die kenmerk by 5 genoem?		1
15	Wat word die kenmerk by 6 genoem?		1
16	Wat is die verskil in hoogte tussen hoek B en hoek D op die terrein?		2
17	Die munisipaliteit het die plan afgekeur as gevolg van die oprit. Waarom?		2
18	Die kant van die huis wat na Oxfordstraat front word die ____ aansig genoem.		2
19	Bepaal die omtrek van die terrein in meter?		3
20	Bepaal die totale oppervlakte van die terrein in m <sup>2</sup> .		3
			<b>TOTAAL 25</b>

EKSAMENNUMMER	
EKSAMENNUMMER	2



**VRAAG 1: ANALITIES (SIVIEL)**

**Gegee:**

Die terreinplan van 'n voorgestelde nuwe woonhuis en vrae.

**Instruksies:**

Voltooi die onderstaande tabel deur die vrae wat na die bygaande tekening verwys, te beantwoord.

[25]

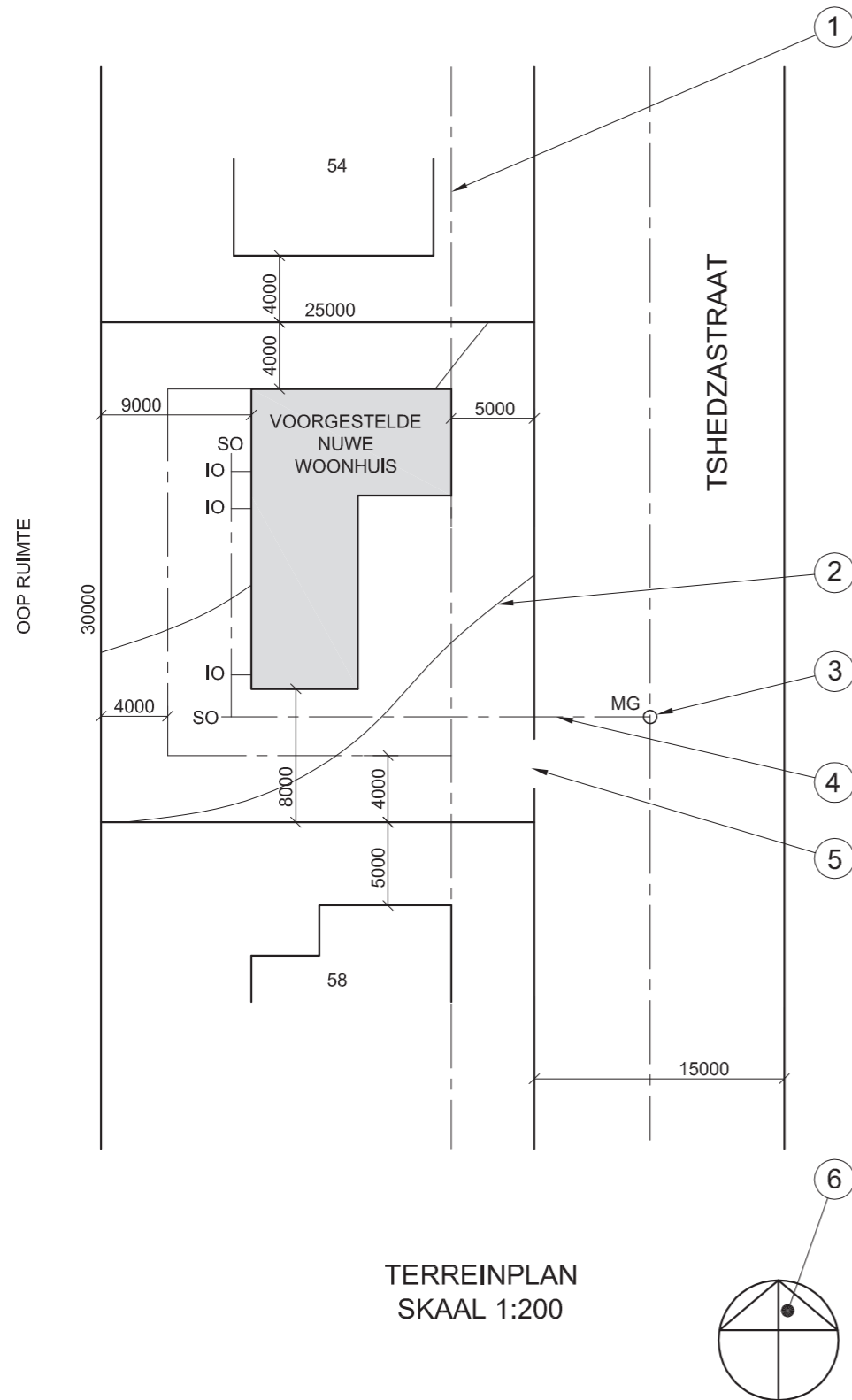

TERREINPLAN  
SKAAL 1:200

VRAE		ANTWOORDE	
1	Wat is die skaal van die tekening?		1
2	Wat is die straatnaam?		1
3	Wat is die erfnommer van die aanliggende eiendom aan die suidekant?		1
4	Wat is op die aanliggende eiendom agter die voorgestelde woonhuis gebou?		2
5	Watter kleur moet 'n voorgestelde nuwe woning op 'n terreinplan wees?		1
6	Wat is die erfnommer van die voorgestelde woning?		1
7	Wat is die breedte van die straat in meter?		1
8	Wat beteken die letters IO?		1
9	Wat beteken die letters SO?		1
10	Wat word die kenmerk by 1 genoem?		1
11	Wat word die kenmerk by 2 genoem?		1
12	Wat word die kenmerk by 3 genoem?		1
13	Wat word die kenmerk by 4 genoem?		1
14	Wat word die kenmerk by 5 genoem?		1
15	Wat word die kenmerk by 6 genoem?		1
16	Wat is die afstand tussen die voorgestelde woning en die woning op erf nommer 58?		2
17	Wat is die afstand van die grenslyn tot by die boulyn aan die agterkant van die eiendom?		2
18	Die kant van die woning wat na die straat front sal die _____ elevasie genoem word.		1
19	Wat is die totale lengte van die woning in meter?		2
20	Wat is die totale oppervlakte van die erf in m <sup>2</sup> ?		2
			<b>TOTAAL 25</b>

EKSAMENNOMMER	
EKSAMENNOMMER	2